



Continental Edison



**CELED554K1018B7
TV LED UHD ÉCRAN 55"**

Guide d'utilisation

AVERTISSEMENTS ET CONSEILS DE SÉCURITÉ IMPORTANTES

Nous vous invitons à lire attentivement et intégralement ce guide d'utilisation avant d'installer et d'utiliser votre appareil.

Il est important que ce guide d'utilisation soit gardé avec l'appareil pour toute nouvelle consultation. Si cet appareil devait être transféré à une autre personne, assurez-vous que le guide d'utilisation suive l'appareil de façon à ce que le nouvel utilisateur puisse être informé du fonctionnement de celui-ci.



Le signe d'avertissement représentant un éclair dans un triangle indique que ce produit contient des "tensions électriques dangereuses".

ATTENTION

**RISQUE DE CHOC ELECTRIQUE
APPAREIL SOUS TENSION
NE PAS OUVRIR**

**ATTENTION : POUR EVITER
LES RISQUES
D'ELECTROCUTION, NE PAS
RETIRER LE CAPOT (NI
L'ARRIÈRE DE L'APPAREIL).**

**AUCUNE PIÈCE N'EST REMPLAÇABLE PAR
L'UTILISATEUR. VEUILLEZ CONTACTER LE
PERSONNEL QUALIFIÉ EN CAS DE DÉFAILLANCE.**



Le signe d'avertissement représentant un point d'exclamation dans un triangle indique que ce point du manuel nécessite une attention particulière.



ATTENTION : POUR REDUIRE LES RISQUES D'INCENDIE, DE CHOC ÉLECTRIQUE OU DE BLESSURE SÉRIEUSE :

- Cet appareil doit être raccordé uniquement à un réseau d'alimentation électrique dont les caractéristiques sont identiques à celles figurant sur la plaque d'identification de l'appareil.
- La prise d'alimentation électrique doit toujours demeurer aisément accessible. Elle sert de dispositif de déconnexion de l'alimentation électrique de l'appareil.
- Pour déconnecter l'appareil de l'alimentation électrique, la prise doit être débranchée. Tenez le cordon d'alimentation électrique par sa fiche. Ne tirez pas sur le câble électrique pour débrancher la fiche.
- Les câbles d'alimentation doivent être acheminés de sorte qu'ils ne soient pas piétinés ou coincés par des objets placés sur ou contre eux.
- Si le cordon d'alimentation de l'appareil est endommagé, il doit être remplacé par le fabricant, son service après-vente ou une personne de qualification similaire afin d'éviter tout danger.
- L'appareil ne doit pas être exposé à des gouttes ou des éclaboussures d'eau, de l'humidité ou des liquides.
- Ne placez pas l'appareil près de l'eau, par exemple dans une salle de bain ou à proximité d'un évier.
- Aucun objet rempli de liquide tel qu'un vase ne doit être placé sur ou au-dessus de l'appareil.
- Ne touchez jamais au cordon d'alimentation électrique avec les mains mouillées, ceci pourrait provoquer un court-circuit ou un choc électrique.
- Pour éviter tout risque d'incendie, il convient de ne pas placer sur ou à côté de l'appareil des sources de flammes

nues, telles que des bougies allumées, ou des sources de chaleur, (par exemple un radiateur).

- L'appareil est destiné à être utilisé sous un climat tempéré uniquement.
- Si de la fumée, une odeur inhabituelle ou un bruit étrange est émis par l'appareil : débranchez le cordon d'alimentation de la prise électrique et consultez le service après-vente ou un centre de réparation. Ne tentez jamais d'effectuer des réparations par vous-même, cela pourrait être potentiellement dangereux.
- Ne tentez pas d'ouvrir ou de démonter l'appareil. Cela vous exposerait à des tensions dangereuses.
- Les fentes et les orifices de l'appareil sont prévus pour la ventilation et pour assurer son fonctionnement. Pour éviter la surchauffe, ces orifices ne doivent pas être obstrués ni couverts de quelque façon que ce soit, comme par exemple des journaux, des nappes ou des rideaux.
- Laissez toujours une distance minimale de 10 cm tout autour de l'appareil pour une aération suffisante.
- N'enfoncez jamais un objet quel qu'il soit à l'intérieur de l'appareil par une de ses ouvertures, car il risque d'entrer en contact avec des composants électriques, ce qui peut provoquer un choc électrique ou un incendie.
- En cas d'orage ou de foudre, débranchez immédiatement le cordon d'alimentation de la prise électrique murale.
- Éteignez toujours l'appareil lorsqu'il n'est pas utilisé. Débranchez le cordon d'alimentation de la prise de courant lorsque l'appareil ne sera pas utilisé pendant une longue période.
- Débranchez l'appareil de la prise de courant avant de le nettoyer. N'utilisez pas de nettoyant liquide ou en aérosol. Utilisez un chiffon sec et doux pour le nettoyage.

- Si le produit ne porte pas le logo , il s'agit d'un appareil de classe I. Il doit alors être connecté à un socle du réseau d'alimentation muni d'une connexion à la terre de protection.



ATTENTION : POUR EVITER LES RISQUES DE BLESSURES OU DE DOMMAGES AU PRODUIT OU A D'AUTRES MATÉRIELS :

- Ce produit est destiné à une utilisation domestique et personnelle uniquement. N'utilisez pas ce produit pour un usage commercial, industriel ou à d'autres fins.
- Ne soumettez pas le produit à des chocs violents, des températures extrêmes ou à la lumière directe du soleil durant des périodes prolongées.
- Gardez le produit éloigné des objets magnétiques, moteurs et transformateurs.
- N'utilisez pas le produit en extérieur, quelles que soient les conditions météorologiques.
- Installez l'appareil uniquement sur un support (meublier, mur...) pouvant soutenir son poids en toute sécurité.
- **AVERTISSEMENT** : ne placez jamais un téléviseur sur un emplacement instable. Celui-ci peut tomber, en causant des blessures voire la mort d'une personne. De nombreuses blessures, en particulier dans le cas d'enfants, peuvent être évitées en prenant des précautions simples comme :
 - L'utilisation de meubles ou de socles recommandés par le fabricant du téléviseur.
 - L'utilisation exclusive de mobilier pouvant supporter le poids du téléviseur en toute sécurité.
 - Assurez-vous que l'appareil ne dépasse pas du rebord du mobilier sur lequel il est placé.
 - Ne placez jamais l'appareil sur un meuble haut (par exemple, les armoires ou les bibliothèques) sans fixer à la fois le meuble et l'appareil sur un support approprié.

- Ne placez pas l'appareil sur un chariot ou sur un support qui n'est pas stable. N'installez pas l'appareil sur un tissu ou d'autres matériaux placés entre son socle et le mobilier de support. L'appareil pourrait tomber et être endommagé ou blesser gravement une personne.
- N'utilisez ou ne regardez pas le téléviseur en conduisant. Ceci est dangereux, et illégal dans certains pays.
- Expliquez aux enfants les dangers auxquels ils s'exposent en grimpant sur le meuble pour atteindre l'appareil ou ses commandes.
- Si vous conservez cet appareil et le changez d'emplacement, il convient d'appliquer les mêmes considérations.
- **ATTENTION** : pour éviter tout accident, cet appareil doit être fixé de façon sûre au sol ou au mur conformément aux instructions d'installation.



ATTENTION : POUR EVITER LES RISQUES OCULAIRES :

- Il est préférable d'avoir un éclairage doux indirect pour regarder la télévision, d'éviter les environnements complètement sombres et toute réflexion sur l'écran, car ils peuvent causer une fatigue oculaire.



UTILISATION ET MANIPULATION DES PILES :

- **ATTENTION** : danger d'explosion si les piles ne sont pas correctement insérées ou si elles sont remplacées par un modèle non similaire ou incompatible.
- Remplacez les piles uniquement par des piles du même type ou d'un type équivalent.
- Les piles ne doivent pas être exposées à une chaleur excessive telles que celle du soleil, d'un feu ou d'origine similaire.

- Ne jetez jamais les piles dans le feu et ne les exposez jamais à des sources de chaleur.
- Ne mélangez pas différents types de piles, ou des piles neuves et usagées.
- Les piles doivent être insérées en respectant les polarités indiquées sur la pile et dans le boîtier de piles de la télécommande.
- Les piles usagées doivent être retirées de la télécommande.
- Les piles doivent être mises au rebut de manière sûre, dans les points de collecte spécifiques assignés pour préserver l'environnement. Respectez les instructions de mise au rebut indiquées sur les piles et dans les points de collecte.
- Conservez les piles hors de portée des enfants et des animaux. Seuls les adultes sont aptes à manipuler les piles.

En ce qui concerne l'installation, la manipulation, le nettoyage et la mise au rebut de l'appareil, référez-vous aux chapitres ci-après du guide d'utilisation.



Afin d'éviter des dommages auditifs éventuels, ne pas écouter à un niveau sonore élevé pendant une longue durée.

Déclaration de conformité EU :

Par la présente, Market Maker Brand Licensing déclare que l'appareil est conforme aux exigences essentielles et aux autres dispositions pertinentes de la directive 2014/53/UE. La déclaration de conformité peut être consultée à l'adresse suivante :

http://www.mms-support.net/OTA/ECD_MMBL_CELED554K1018B7.pdf

SOMMAIRE

I.	DESCRIPTION DE L'APPAREIL.....	10
A.	Description du téléviseur.....	10
B.	Télécommande	12
II.	CARACTERISTIQUES TECHNIQUES	14
III.	INSTALLATION.....	16
A.	Déballage	16
B.	Fixation murale.....	16
C.	Installation des pieds.....	17
D.	Connexions de base	18
IV.	UTILISATION.....	22
A.	Première installation	22
B.	Menu principal (réglage du TV)	23
C.	Utilisations de base.....	23
D.	Réglages.....	30
1.	Menu Canal.....	30
2.	Menu Image.....	32
3.	Menu Son.....	34
4.	Menu Heure.....	35
5.	Menu Verrouillage	37
6.	Menu Paramètres	38
E.	AV et autres modes	40
V.	ENTRETIEN ET NETTOYAGE.....	41
VI.	CONSEILS DE DÉPANNAGE.....	42
VII.	GARANTIE	44
VIII.	MISE AU REBUT	45

Ce guide d'utilisation, ses modifications éventuelles ou toute nouvelle version, est disponible sur notre site web.



Informations sur la signification du marquage de conformité

Le marquage CE indique que le produit répond aux principales exigences des Directives Européenne 2014/35/EU (Basse Tension), 2014/30/EU (Compatibilité Electromagnétique), 2014/53/UE (Equipements Radio), 2011/65/UE (Limitation d'utilisation de certaines substances dangereuses dans les équipements électroniques).

I. DESCRIPTION DE L'APPAREIL

A. Description du téléviseur

Vue avant du téléviseur

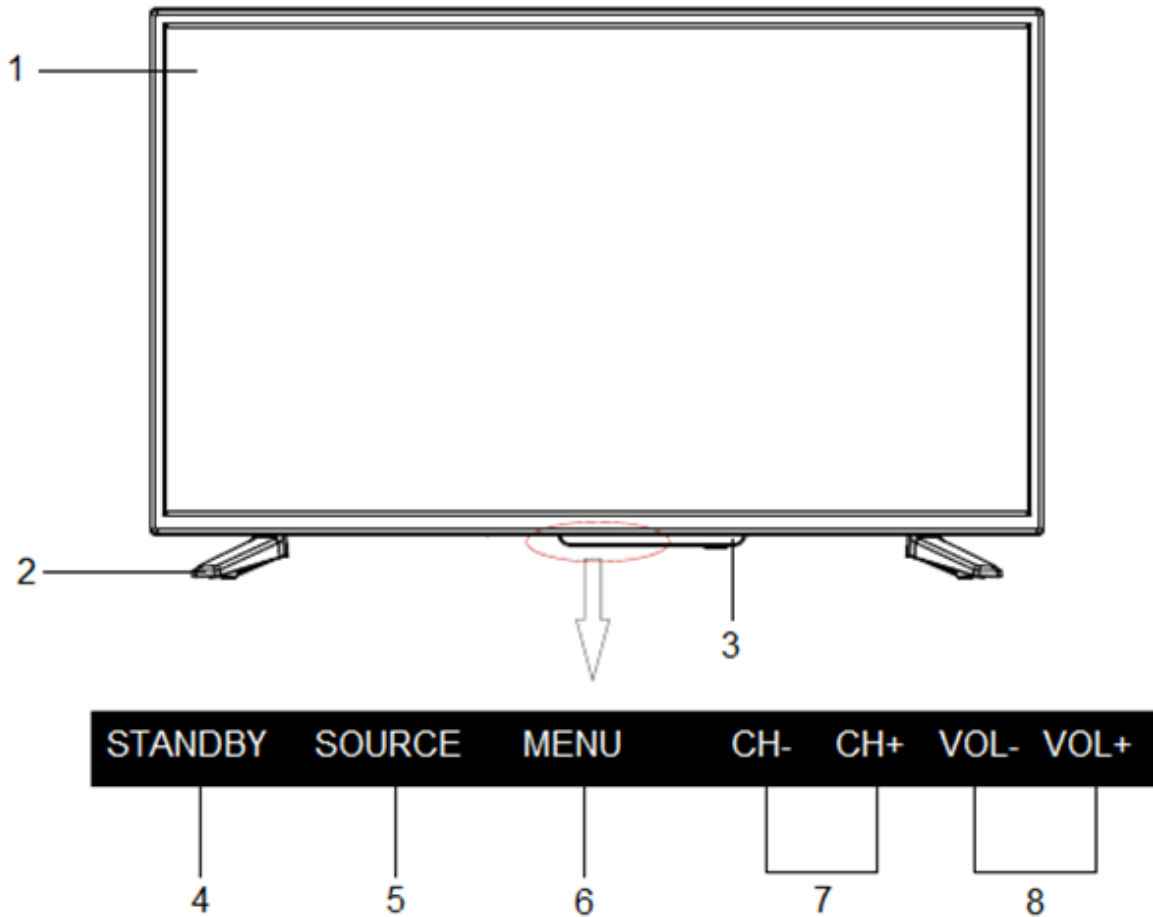

- 1- **Écran LED.**
- 2- **Pieds.**
- 3- **Capteur IR (Infrarouge)** pour la télécommande / témoin d'alimentation.
- 4- **STANDBY** : (Marche / Arrêt) pour allumer ou éteindre le téléviseur.
- 5- **SOURCE** : pour sélectionner la source d'entrée.
- 6- **MENU** : pour afficher le menu des paramètres.
- 7- **CH + / CH -** : pour faire défiler les chaînes vers la suivante ou la précédente.
- 8- **VOL + / VOL -** : pour augmenter ou réduire le volume.

Vue arrière du téléviseur

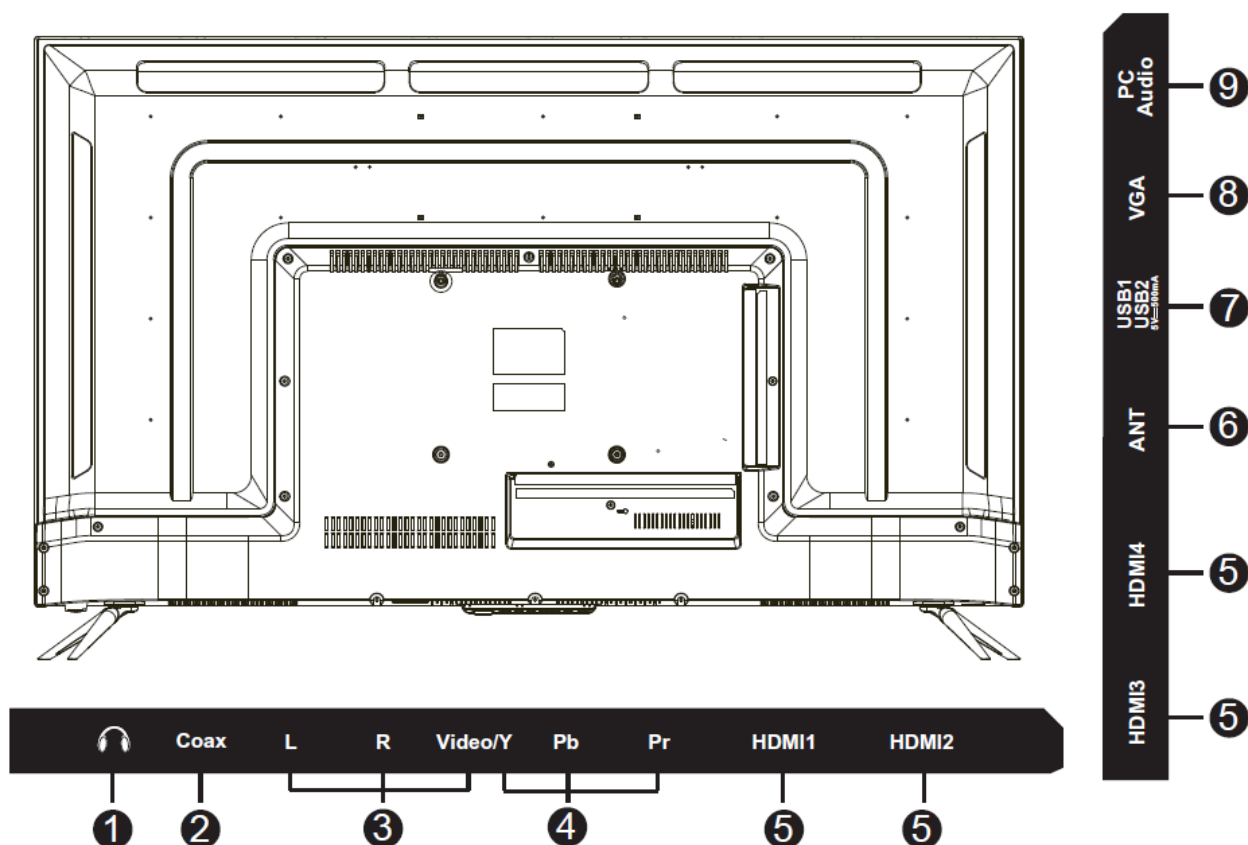

1. **SORTIE ECOUTEURS ou CASQUE** : pour brancher une prise jack écouteur de 3.5 mm.
2. **COAX** : pour connecter un amplificateur externe via un câble coaxial.
3. **L / R / Vidéo (AV)** : pour connecter la source d'un magnétoscope ou lecteur DVD.
4. **YPbPr** : pour connecter le câble YPbPr d'un magnétoscope ou d'un lecteur DVD.
5. **HDMI1 / HDMI2 / HDMI3 / HDMI4** : permet la diffusion d'un signal vidéo et audio numérique non compressé via un câble unique.
6. **ANT** : pour connecter le câble coaxial d'une antenne hertzienne.
7. **USB1 / USB 2** : pour connecter un dispositif USB, par exemple un périphérique de stockage pour accéder aux fonctions médias du téléviseur.
8. **VGA (PC)** : pour connecter votre ordinateur ou un autre dispositif équipé d'une prise VGA pour câble D-sub 15 broches.
9. **PC AUDIO** : pour diffuser le son PC sur le TV. Utilisez un câble stéréo 3.5 mm pour raccorder ainsi le PC au TV.

B. Télécommande

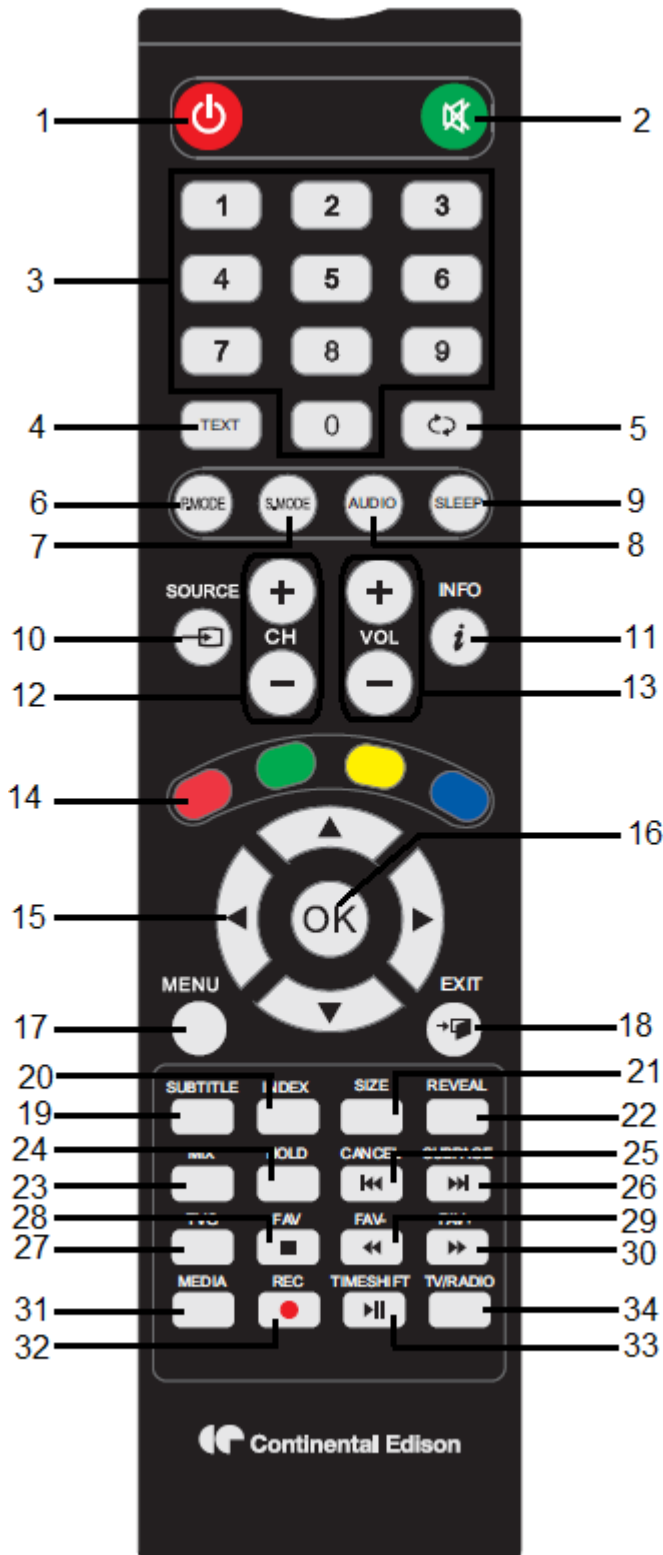

1- VEILLE

Pour mettre le TV en veille ou en marche.

2- MUET

Pour couper le son.

3- TOUCHES NUMERIQUES

Appuyez sur les touches pour composer directement le numéro de la chaîne que vous souhaitez visualiser.

4- TEXT

Pour afficher le télétexte.

5- TOUCHE PRECEDENT

Pour revenir à la chaîne précédente.

6- P.MODE

Pour basculer entre les modes image.

7- S.MODE

Pour basculer entre les différents modes Audio.

8- AUDIO

Pour sélectionner une piste audio.

9- SLEEP

Pour définir le délai avant mise en veille.

10- SOURCE

Pour changer la source vidéo.

11- INFO

Pour afficher la source et les informations disponibles sur un programme.

12- CH +/ CH -

Pour afficher la chaîne suivante ou précédente.

13- VOL+/VOL-

Pour augmenter ou réduire le volume.

14- TOUCHES COLOREES

Les touches colorées sont utilisées dans les sous-menus.

15- ▲/▼/◀/▶

Touches de navigation.

16- OK

Pour confirmer la sélection.

17- MENU

Pour afficher le menu principal ou le menu précédent.

18- EXIT

Pour quitter la page des menus.

19- SUBTITLE

Pour afficher ou masquer les sous-titres.

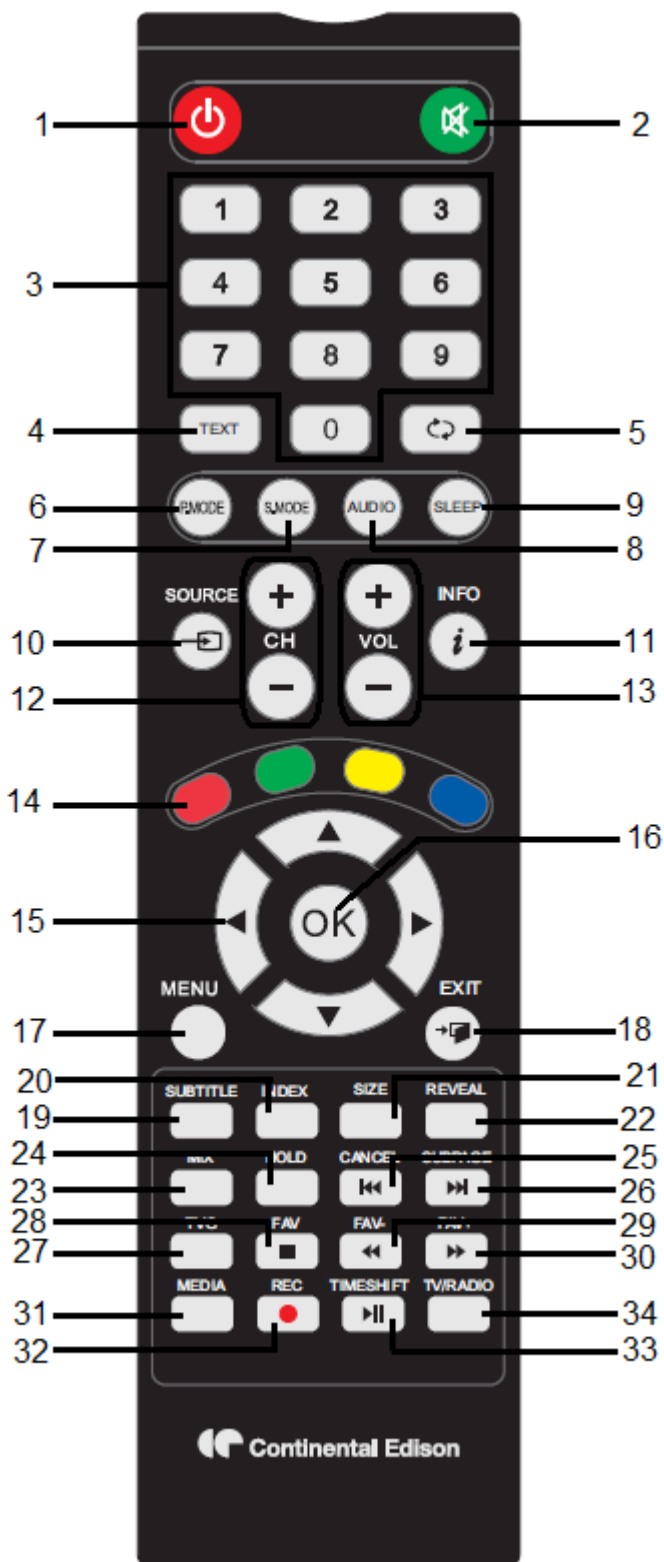

20- INDEX

Pour afficher la liste des enregistrements ou l'index télétexte.

21- SIZE

Appuyer de manière répétée pour modifier la taille de l'image.

22- REVEAL

Pour afficher ou masquer les textes cachés en mode télétexte.

23- MIX

Les images du TV et TXT sont mélangées sur un fond transparent.

24- HOLD

Lecture/Pause lors du Timeshift.

25- CANCEL / ⏪

Pour quitter le menu OSD. / Pour lire le fichier précédent.

26- SUBPAGE / ⏩

Pour afficher la sous-page du télétexte. / Pour lire le fichier suivant.

27- TVG

Pour afficher le guide des programmes numériques.

28- FAV / ■

Pour afficher la liste des programmes favoris. / Pour arrêter la lecture.

29- FAV - / ⏪

Pour supprimer une chaîne de la liste des programmes favoris. / Pour retour rapide.

30- FAV + / ⏩

Pour ajouter une chaîne à la liste des programmes favoris. / Pour avance rapide.

31- MEDIA

Pour entrer dans le mode média (USB) immédiatement.

32- REC

Pour commencer à ENREGISTRER un programme numérique (en mode TNT).



33- TIMESHIFT (Contrôle du direct)

Pour mettre en pause le programme TNT actuel, et lancer l'enregistrement en arrière-plan.

34- TV/RADIO

Pour basculer entre les modes TV et radio.

II. CARACTERISTIQUES TECHNIQUES

Référence	CELED554K1018B7
Modèle	NM55
Affichage	TV LED UHD 55"
Résolution	3840 x 2160 pixels
Affichage des couleurs	1.07G
Contraste	1200 :1
Ratio	16 :9
Durée de vie	30.000 heures
Tuner	TNT HD (réception des chaînes numériques, guide TV, affichage télétexte, affichage multi-langues)
Alimentation électrique TV	100-240V~ 50/60Hz
Consommation	<138W
Dimensions	123,95 cm (L) × 22,6 cm (P) × 77 ,8 cm (H)
Poids	Approx. 14,2 Kg
Socle	Démontable, en 2 parties
Température d'utilisation	0°C à 40°C
Alimentation télécommande	3V  (2 piles LR03/AAA 1,5V non fournies)
Alimentation des ports USB	5V  0,5A
Verrou Hôtel	Oui
Haut-parleur	Intégré 2 x 8W
Entrées	Antenne, HDMI, YPbPr, AV (Vidéo), USB
Sorties	Ecouteurs, Coaxiale, Audio (L/R)
Fonctions via USB	PVR (magnétoscope numérique)
Formats de lecture multimédia via USB	Vidéo : AVI, MP4, MOV, MPG, MKV, DAT, VOB, RMVB, TS, TRP, TP
	Musique : MP3, WMA, WAV, M4A, AAC
	Photos : JPEG, PNG
	Texte : TXT, SRT, SSA, ASS, SMI, SUB

Ces caractéristiques sont sujettes à modification sans préavis.



Les termes HDMI et HDMI High-Definition Multimedia Interface, et le logo HDMI sont des marques déposées de HDMI Licencing LLC aux Etats-Unis et dans les autres pays.

ACCESSOIRES :

Pieds	2 pièces
Télécommande	1 pièce
Mode d'emploi	1 pièce

Les images fournies dans ce manuel sont à titre indicatif, reportez-vous au produit réel pour confirmation.

FICHE PRODUIT RELATIVE A L'ENERGIE	
Marque	CONTINENTAL EDISON
Référence	CELED554K1018B7 (Modèle : NM55)
Classe d'efficacité énergétique	A
Diagonale d'écran visible	140 cm ; 55 pouces
Consommation électrique en mode marche (W)	104W
Consommation d'énergie (kWh par an), sur la base de la consommation électrique d'un téléviseur fonctionnant quatre heures par jour pendant trois cent soixante-cinq jours. La consommation réelle dépend des conditions d'utilisation du téléviseur.	152 kWh/an
Consommation électrique en mode veille (W)	<0.5 W
Consommation électrique en mode arrêt (W)	0.5W
Résolution de l'écran (pixels)	3840 x2160

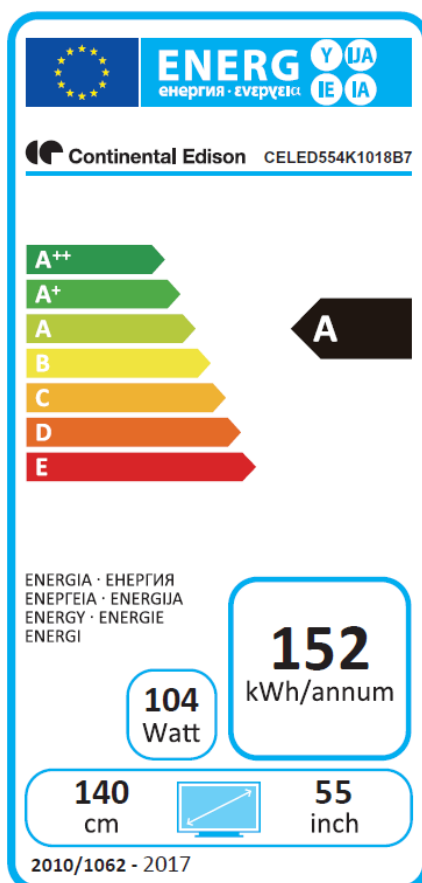

III. INSTALLATION

A. Déballage

Votre téléviseur doit être déballé et manipulé par 2 personnes, afin d'éviter tout risque de déformation ou de choc sur l'écran LED.

Commencez par préparer une surface plane recouverte d'un tissu doux et épais (une couverture par exemple). La surface préparée doit être plus grande que la taille du téléviseur. Elle permettra de poser le téléviseur à plat, écran LED vers le sol.

Avant de sortir le téléviseur de son emballage, lisez les paragraphes « Fixation Murale » et « Installation des pieds » pour vous préparer à l'opération choisie.

Sortez le téléviseur de son emballage en le soulevant à la verticale, puis posez l'écran du téléviseur à plat, sur la surface plane préalablement protégée, afin de pouvoir fixer soit les pieds, soit un support de fixation murale (non fourni).



Matériaux d'emballage

- Le carton d'emballage est recyclable.
- Les matériaux marqués par le symbole  sont recyclables.
- >PE< = polyéthylène ; >PS< = polystyrène ; >PP< = polypropylène ; ... Cela signifie qu'ils peuvent être recyclés en se débarrassant d'eux dans des conteneurs de collecte appropriés.
- Les autres éléments d'emballage (adhésif, attaches...) doivent être jetés avec les déchets ménagers.

Pour en savoir plus : www.quefairedemesdechets.fr

B. Fixation murale

- Prenez contact avec un professionnel pour obtenir de l'aide sur l'installation murale de votre téléviseur. Nous ne pouvons pas être tenus pour responsable en cas de dommages ou blessures entraînés par la fixation du téléviseur.

-  Le téléviseur doit être fixé à un mur vertical. Ce téléviseur n'est pas prévu pour l'installation sur un mur en pente.
- Le téléviseur doit être éteint et déconnecté de l'alimentation électrique lorsque vous le fixez au mur. Ne pas respecter ces précautions pourrait entraîner des risques d'électrisation ou d'électrocution.
- Le support de fixation doit correspondre aux entraxes indiqués ci-dessous.

REMARQUE : les vis livrées sont utilisées pour la fixation des pieds uniquement. Si vous souhaitez monter le téléviseur sur un mur, prenez contact avec un professionnel pour savoir comment installer un support mural.

Vue arrière de votre téléviseur

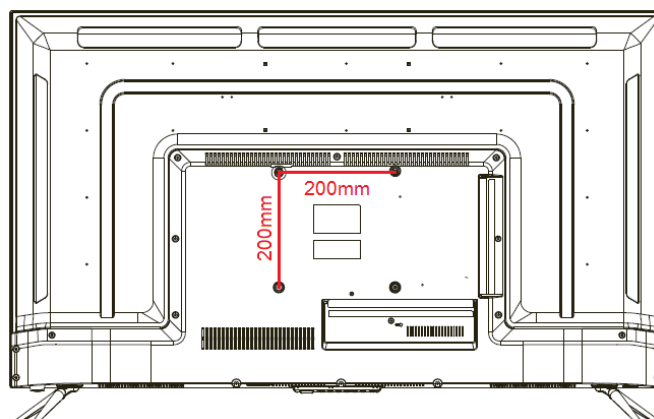

C. Installation des pieds

! Votre téléviseur est livré avec des pieds non installés. Avant d'utiliser ce téléviseur en pose libre sur un mobilier, installez les pieds comme indiqué ci-dessous.

Étape 1

Posez le téléviseur à plat, écran tourné vers le bas, sur une surface plane recouverte d'un tissu doux et épais pour éviter de l'endommager.

Le bord inférieur du téléviseur doit dépasser légèrement du bord de la surface plane, pour permettre de fixer les pieds sans risquer d'endommager l'écran LED.

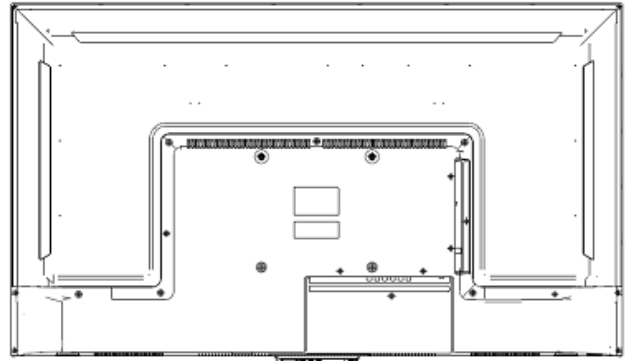

Étape 2

Alignez le bas du téléviseur avec les pieds, jusqu'à ce qu'ils soient totalement en place (trous de fixation alignés).

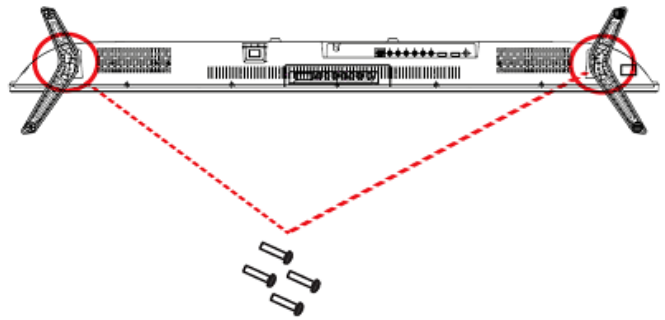

Étape 3

Serrez les vis fournies à l'aide d'un tournevis.

REMARQUE : débranchez le téléviseur de la prise secteur lors de l'installation ou du retrait des pieds du téléviseur.

Contactez l'un de nos partenaires pour en savoir plus sur comment installer et retirer les pieds du téléviseur.

D. Connexions de base

- Assurez-vous que tous les câbles sont déconnectés de l'unité principale avant de connecter la fiche du cordon d'alimentation à la prise électrique murale.
- Lisez les instructions avec attention avant de connecter tout autre appareil.

Connecter à une antenne extérieure (ANT)

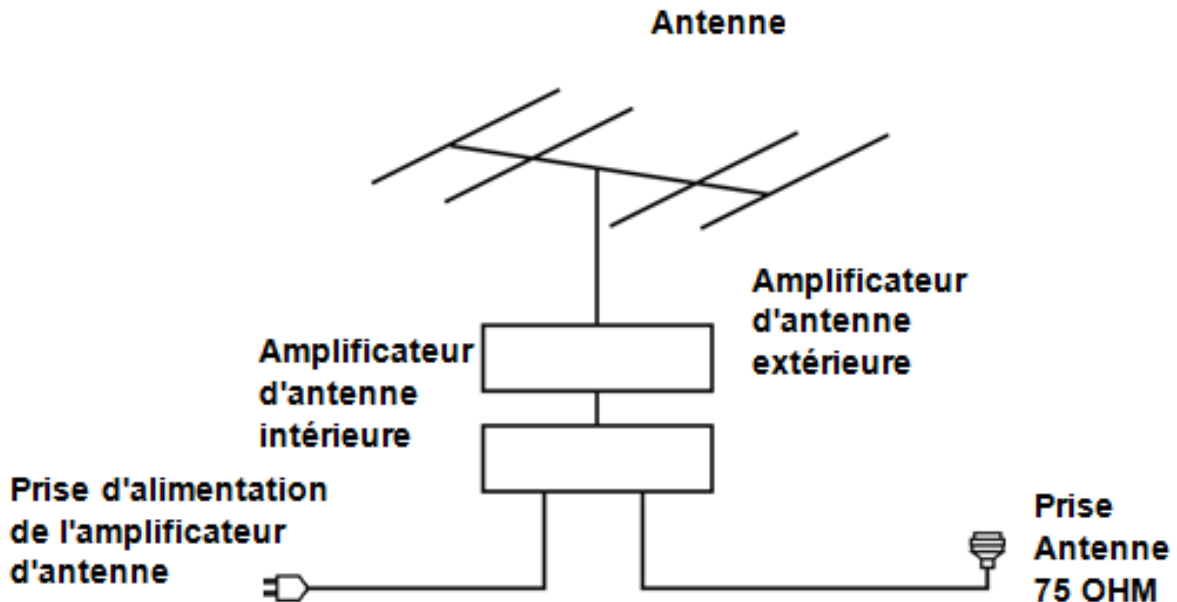

Branchez une antenne dans le terminal d'antenne pour obtenir la meilleure qualité d'image possible. L'utilisation d'amplificateurs d'antenne est optionnelle ou dépend du type d'antenne extérieure utilisée.

Connexion HDMI

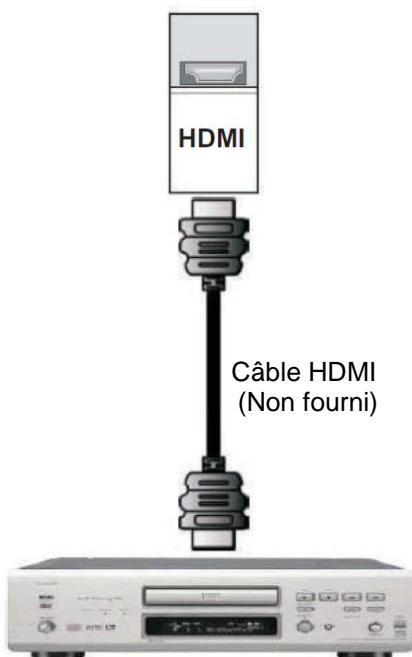

- 1- Eteignez votre TV LED ainsi que le lecteur DVD (ou tout autre terminal externe).
- 2- Raccordez une extrémité du câble HDMI à votre lecteur DVD (ou tout autre terminal externe) et l'autre extrémité du câble à l'arrière de votre TV.
- 3- Allumez votre TV LED ainsi que le lecteur DVD (ou tout autre terminal externe).
- 4- Sélectionnez HDMI avec le bouton **SOURCE** situé sur le devant du TV ou en appuyant directement sur la touche **SOURCE** de la télécommande.

Connexion écouteurs/casque



AVERTISSEMENT CONCERNANT LE VOLUME D'ÉCOUTE AVEC UN CASQUE.

1. Veillez à baisser le volume avant de brancher votre casque, puis augmentez-le par la suite si nécessaire.
2. Le son des haut-parleurs du TV sera coupé lorsqu'un casque est raccordé.

Câble écouteurs et écouteurs
(Non fournis)

Connexion coaxiale



Coax

Utilisez un câble coaxial pour connecter un amplificateur audio ou autre appareil de décodage audio pour sortie audio coaxiale.



(Le câble coaxial n'est pas fourni)

Connexion AV

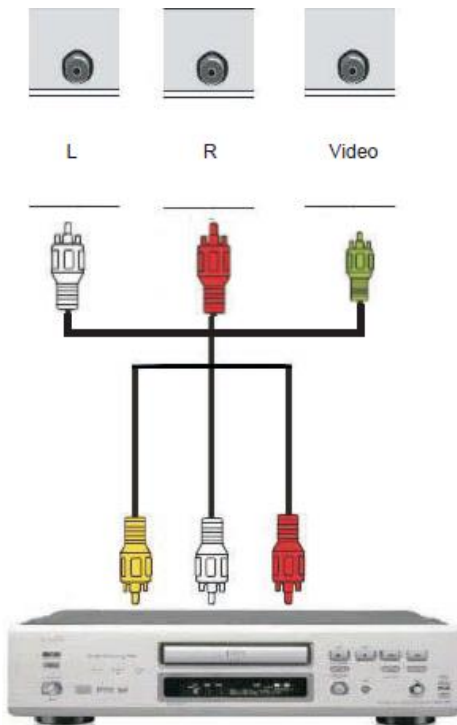

1. Éteignez votre téléviseur LED ainsi que le lecteur DVD (ou tout autre terminal externe).
2. Raccordez une extrémité du câble à la prise VIDEO de votre lecteur DVD (ou tout autre terminal externe) et l'autre extrémité du câble à la prise VIDEO à l'arrière de votre téléviseur.
3. Raccordez les connecteurs audio D (rouge) et L (blanc) dans les prises audio AV à l'arrière de votre lecteur DVD (ou tout autre terminal externe) et leur extrémité à l'arrière de votre téléviseur.
4. Allumez votre téléviseur ainsi que le lecteur DVD (ou tout autre terminal externe).
5. Sélectionnez AV avec la touche **SOURCE** située sur le devant du téléviseur ou en appuyant directement sur la touche **SOURCE** de la télécommande.

Câble (non fourni)

REMARQUE : lors de la connexion d'un appareil externe, faites correspondre la couleur de la borne à celle du câble.

Connexion YPbPr et audio

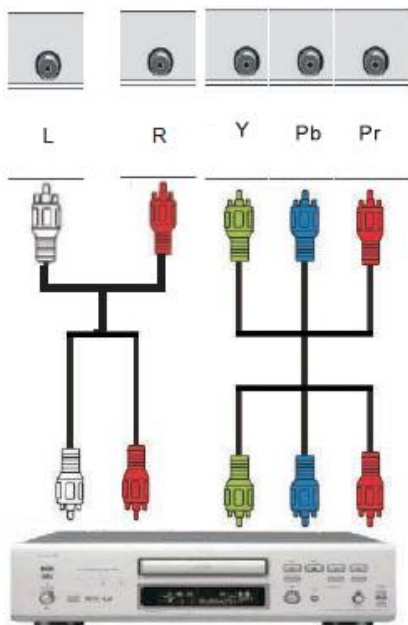

1. Éteignez le téléviseur LED et le lecteur DVD.
2. Utilisez les connecteurs de la zone de couleur verte, branchez le connecteur y (vert), le connecteur Pb (bleu) et le connecteur Pr (rouge) à l'arrière de votre lecteur DVD aux connecteurs YPbPr correspondants du groupe de composants HD analogiques situé à l'arrière de votre téléviseur.
3. Allumez le téléviseur LED et le lecteur DVD.
4. Sélectionnez COMPOSANT en utilisant la touche **SOURCE** située sur le devant du téléviseur ou en appuyant directement sur la touche **SOURCE** de la télécommande.

Câbles audios et YPbPr
(Non fournis)

REMARQUE : lors de la connexion d'un appareil externe, faites correspondre la couleur de la borne à celle du câble.

Connexion VGA/ PC audio

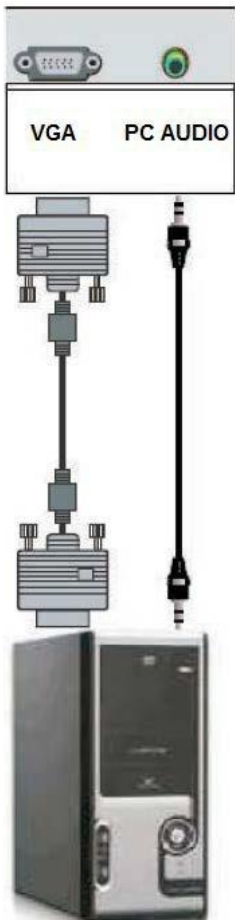

1. Eteignez votre TV LED ainsi que l'ordinateur.
2. Raccordez une extrémité du câble 15 broches D-sub RGB (VGA) à votre ordinateur et l'autre extrémité du câble à l'arrière de votre TV, dans la prise VGA.
3. Allumez votre TV ainsi que l'ordinateur.
4. Sélectionnez PC avec le bouton **SOURCE** situé sur le devant du TV ou en appuyant directement sur la touche **SOURCE** de la télécommande.

Câbles VGA et audio
Non fournis

Terminal d'entrée USB



La clé USB n'est pas fournie.



AVANT DE CONTINUER, VERIFIEZ QUE TOUS LES EQUIPEMENTS ET LEURS CORDONS D'ALIMENTATION SONT CONNECTES ET CONFIGURES CORRECTEMENT.

IV. UTILISATION

A. Première installation

Connectez le câble d'alimentation électrique à une prise murale puis allumez le téléviseur. Lors du premier démarrage, le menu suivant apparaît :

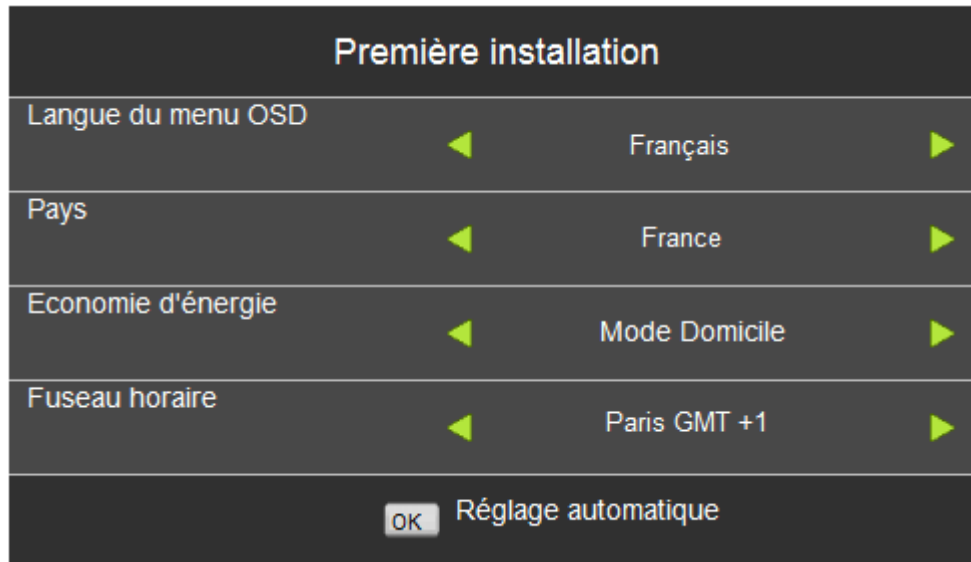

Langue du menu OSD

Appuyez sur ◀/▶ pour sélectionner la langue des menus, puis appuyez sur ▼ pour mettre la ligne suivante en surbrillance.

Pays

Appuyez sur ▲/▼ pour sélectionner **Pays**, puis appuyez sur ◀/▶ pour sélectionner le pays désiré. Appuyez sur ▼ pour mettre la ligne suivante en surbrillance.

Economie d'énergie

Appuyez sur ▲/▼ pour sélectionner **Economie d'énergie**, puis appuyez sur ◀/▶ pour sélectionner le mode désiré. Appuyez sur ▼ pour mettre la ligne suivante en surbrillance.

Fuseau horaire

Appuyez sur ▲/▼ pour sélectionner **Fuseau horaire**, puis appuyez sur ◀/▶ pour sélectionner le fuseau horaire désiré. Appuyez sur la touche **OK** pour afficher la page suivante.



Type de recherche

Appuyez sur ◀/▶ pour sélectionner le **type de recherche désiré**, puis appuyez sur ▼ pour mettre la ligne suivante en surbrillance.

Mode de réception

Appuyez sur ▲/▼ pour sélectionner **Mode de réception**, puis appuyez sur ◀/▶ pour sélectionner le mode de réception TV correspondant à votre branchement. Appuyez sur la touche **OK** pour démarrer la recherche automatique des chaînes.

B. Menu principal (réglage du TV)

Le téléviseur comporte différents menus de paramètres. Une fois les choix effectués, ceux-ci resteront en mémoire jusqu'à leur modification, même si le téléviseur est mis en veille.



Principes de navigation dans le MENU

- Appuyez sur la touche **MENU** de la télécommande pour afficher le menu principal.
- Appuyez sur ▲/▼/◀/▶ pour sélectionner les différents menus ou différents réglages.
- Appuyez sur la touche **OK** ou ▶ pour entrer dans le sous-menu.
- Appuyez sur la touche **MENU** pour enregistrer les paramètres et revenir à la page précédente.
- Appuyez sur la touche **EXIT** pour quitter le menu.

C. Utilisations de base

- Appuyez sur la touche **MARCHE/ARRÊT** du téléviseur ou de la télécommande pour allumer. Appuyez de nouveau sur cette touche pour mettre le téléviseur en veille.
- Appuyez sur la touche **SOURCE** du téléviseur ou de la télécommande pour basculer entre les différentes sources disponibles.

Sélection du programme désiré

- Appuyez sur la touche **CH +** pour passer à la chaîne suivante.
- Appuyez sur la touche **CH -** pour passer à la chaîne précédente.
- Appuyez sur les touches numériques pour sélectionner directement le programme désiré.

Contrôle du volume

- Appuyez sur la touche **VOL+** ou **VOL-** pour ajuster le niveau du volume.

- Appuyez sur la touche **SOURDINE** pour couper le son et appuyez de nouveau pour le rétablir.

Sélection de la source

- Appuyez sur la touche **SOURCE** pour afficher la liste des sources disponibles.
 - Appuyez sur ▲/▼ pour sélectionner la source puis sur la touche **OK** pour confirmer.
- Options disponibles : TNT, ATV, AV, Composante, PC, HDMI1/2/3/4, USB.

Mode image

- Appuyez sur la touche **P-MODE** de la télécommande de manière répétée pour sélectionner le mode IMAGE directement.
- Options disponibles : Standard, Doux, Personnalisé et Dynamique.

Mode son

- Appuyez sur la touche **S-MODE** de la télécommande de manière répétée pour sélectionner le mode SON directement.
- Options disponibles : Standard, Musique, Film, Sport et Personnalisé.

Paramètres de langage audio

- Appuyez sur la touche **AUDIO** pour afficher les langages audios disponibles.
- Appuyez sur ▲/▼ pour sélectionner l'audio désiré et sur la touche **OK** pour confirmer et quitter.

***REMARQUE** : avant d'activer cette fonction, vérifiez que la chaîne prend en charge les options de langue multi-audio.*

Affichage des informations

- Appuyez sur la touche **INFO** pour afficher les informations sur le programme visionné.

Guide tv (en mode TNT uniquement)

- Appuyez sur la touche **TVG** pour afficher le guide des programmes.

GUIDE DES PROGRAMMES		
19:47- 21:52 17 Apr 2008		Age10
Peter et Annie Garrett font de l'escalade dans l'ouest américain. Un problème manque de tous les entraîner dans le vide. Le poids de leur père sur la corde oblige Peter à couper la corde et tué son père pour le sauver lui et sa soeur. Quelques années plus tard, ils se retrouvent au pied du K2, le 8000 mètres le plus difficile. Peter est photographe animalier et est là par hasard, lorsqu'Annie, grimpeuse experte, emmène le Millionnaire excentrique Elliot Vaughn à l'ascension du K2. L'expédition de Martin CAMPBELL		
18 Juin 2018	21:35:35	18 Juin 2018
15366 M6	R 19:47-21:52	VERTICAL LIMIT
15369 W9	22:00-22:58	LES CHIRURGIENS DE L'ESPOIR
15371 NT1	22:58-23:56	LES CHIRURGIENS DE L'ESPOIR
15391 PARIS PREMIERE		
15394 AB1		

● Enregistrer ● Rappeler ● Jour précédent ● Jour suivant
◀▶ Déplacer Info Détails EXIT Sortie

- Appuyez sur ▲/▼ pour sélectionner une chaîne, puis appuyez sur ◀/▶ pour sélectionner le programme souhaité.

- Appuyez sur la touche **INFO** pour afficher les informations sur le programme.
- Appuyez sur la touche **ROUGE** pour programmer un enregistrement pour le programme sélectionné.
- Appuyez sur la touche **VERTE** pour programmer un rappel pour le programme sélectionné.
- Appuyez sur la touche **JAUNE** pour visualiser la liste des programmes des précédents et appuyez sur la touche **BLEUE**, pour la liste des jours suivants.

Liste des favoris

- Appuyez sur la touche **FAV** pour afficher la page de la liste des chaînes et des chaînes favorites.
- Appuyez sur **▲/▼** pour sélectionner la chaîne désirée.
- Appuyez sur la touche **OK** pour confirmer la sélection.

REMARQUE : pour ajouter une chaîne favorite, reportez-vous aux explications « IV UTILISATION – Modification des chaînes ».

Tv/radio (en mode TNT uniquement)

- Appuyez sur la touche **TV/RADIO** de la télécommande pour basculer entre les modes TV et radio.

Sous-titres

- Appuyez sur la touche **SUBTITLE** pour afficher la liste des sous-titres disponibles.
- Appuyez sur **▲/▼** pour sélectionner la piste des sous-titres désirée, puis appuyez sur la touche **OK**.

REMARQUE : avant d'activer cette fonction, vérifiez que la chaîne prend en charge les options de langues de sous-titres multiples.

Enregistrer un programme (en mode TNT uniquement)

1. Insérez un dispositif de stockage USB dans le port USB.
2. Lorsque vous regardez un programme numérique, appuyez sur la touche **REC** pour faire apparaître la barre ci-dessous :

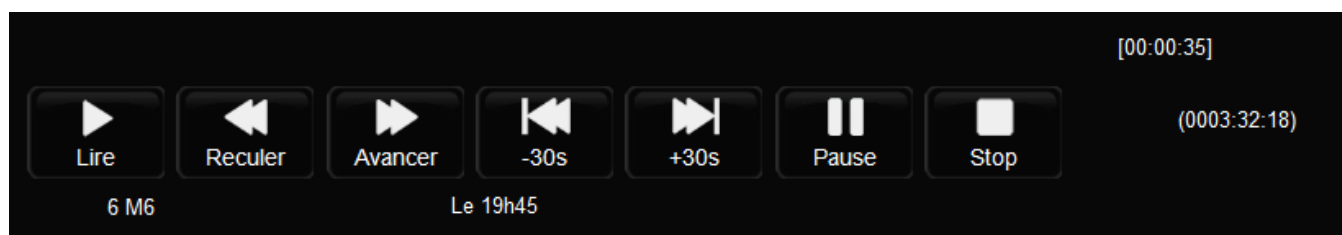



- Appuyez sur **◀/▶** pour sélectionner l'option désirée. Appuyez sur la touche **OK** pour confirmer la sélection.
- Si la barre d'outils se masque, appuyez sur la touche **EXIT** pour l'afficher de nouveau.
- Appuyez sur la touche **■** pour faire apparaître la fenêtre de confirmation. Appuyez sur **◀/▶** pour interrompre ou continuer l'enregistrement.
- Pour regarder un enregistrement, appuyez sur la touche **INDEX** pour afficher la liste des enregistrements.

- Appuyez sur ▲/▼ pour sélectionner un fichier, puis appuyez sur la touche **OK** pour commencer la lecture.

Timeshift (en mode TNT uniquement)

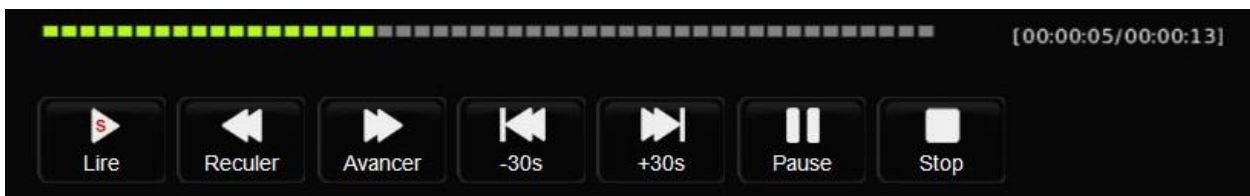
1. Insérez un dispositif de stockage USB dans le port USB.
2. Lorsque vous regardez un programme numérique, appuyez sur la touche  pour activer la fonction TIMESHIFT.



- Appuyez sur ◀/▶ pour sélectionner l'option désirée. Appuyez sur la touche **OK** pour confirmer la sélection.
- Si la barre d'outils se masque, appuyez sur la touche **EXIT** pour l'afficher de nouveau.
- Appuyez sur la touche  pour faire apparaître un message de rappel. Appuyez sur ◀/▶ pour interrompre ou continuer l'enregistrement.

Utilisation media

- Avant l'utilisation du menu Média, branchez un périphérique USB.
- Appuyez sur la touche **MEDIA** pour afficher le menu principal.



Appuyez sur ◀/▶ pour sélectionner l'option désirée, puis appuyez sur la touche **OK** pour afficher la page suivante.

1. Film

Appuyez sur ◀/▶ pour sélectionner **Film** dans le menu principal, puis appuyez sur la touche **OK** pour afficher la page suivante.

Appuyez sur ◀/▶ pour sélectionner le disque que vous souhaitez parcourir, puis appuyez sur la touche **OK** pour le sélectionner.

Appuyez sur ▼/▲/◀/▶ pour sélectionner un fichier vidéo et appuyez sur la touche **OK** pour la visualiser.

Appuyez sur la touche **INFO** pour afficher le menu suivant

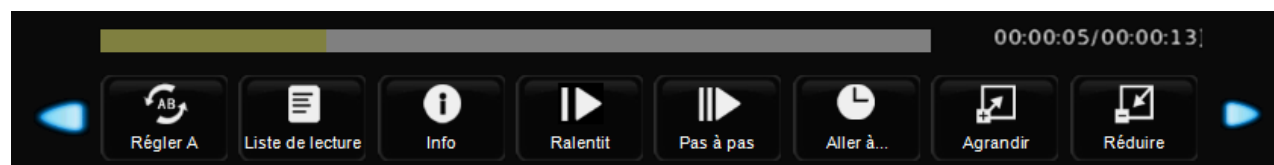

Appuyez sur ◀/▶ pour sélectionner une option, puis appuyez sur la touche **OK** pour confirmer la sélection.

Lecture/Pause : pour lire ou mettre en pause le fichier.

Reculer : permet une lecture rapide de la vidéo en arrière.

Avancer : permet une lecture rapide de la vidéo.

Précédent : pour lire le fichier précédent.

Suivant : pour lire le fichier suivant.

Stop : pour arrêter la lecture et revenir au dossier précédent.

CharSet (Police de caractère) : pour définir la police de caractère des sous-titres.

Répéter Tout : pour sélectionner le mode de répétition : Répéter un/TOUT/Rien.

Régler A : permet de lire la vidéo entre 2 points, A et B, préalablement sélectionnés en appuyant sur cette touche.

Liste de lecture : pour visualiser la liste de lecture.

Info : pour afficher les informations sur le fichier vidéo.

Ralentit : pour visualiser le fichier au ralenti.

Pas à pas : pour visualiser le fichier image par image.

Aller à : pour visualiser depuis un instant précis.

Agrandir : pour agrandir l'image.

Réduire : pour réduire l'image.

Ratio d'aspect : pour modifier le format de l'image : Auto/4 :3/16 :9/Zoom1/Zoom2.

Déplacer : augmentez la taille de l'image au préalable. Mettez l'icône en surbrillance et appuyez sur la touche **OK**, puis appuyez sur ▼/▲/◀/▶ pour la vidéo.

2. Photo

Appuyez sur ◀/▶ pour sélectionner **Photo** dans le menu principal, puis appuyez sur la touche **OK** pour afficher la page suivante.

Appuyez sur ◀/▶ pour sélectionner le disque que vous souhaitez parcourir, puis appuyez sur la touche **OK** pour le sélectionner.

Appuyez sur ▼/▲/◀/▶ pour sélectionner un fichier photo et appuyez sur la touche **OK** pour le visualiser. Toutes les images du dossier s'afficheront automatiquement.

Appuyez sur la touche **INFO** pour afficher le menu suivant :

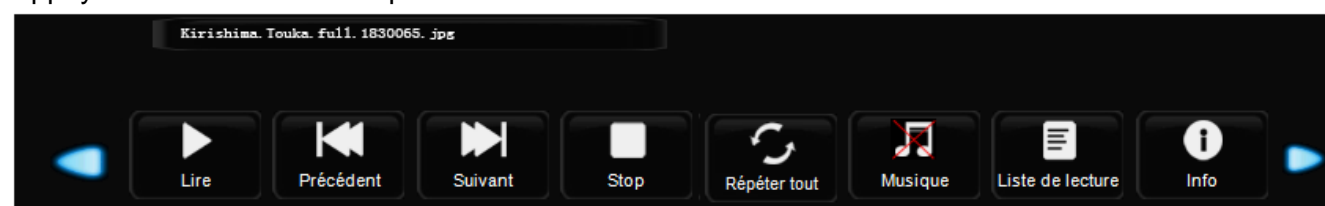

Appuyez sur ◀/▶ pour sélectionner une option, puis appuyez sur la touche **OK** pour confirmer la sélection.

Pause : pour afficher et mettre en pause le diaporama.

Précédent/Suivant : pour visualiser la photo précédente ou suivante.

Stop : pour arrêter la lecture et revenir en arrière.

Répéter Tout : pour sélectionner le mode de répétition : Répéter un/TOUT/Rien.

Musique : pour lire ou arrêter la musique de fond. (Pour ajouter une musique de fond, un fichier audio doit être présent dans le dossier en cours de lecture)

Liste de lecture : pour visualiser la liste des images.

Info : pour afficher les informations de l'image actuelle (Résolution/Taille/Date/Heure).

Tourner : pour faire pivoter l'image.

Agrandir : pour agrandir l'image.

Réduire : pour réduire l'image.

Déplacer : augmentez la taille de l'image au préalable. Mettez l'icône en surbrillance et appuyez sur la touche **OK**, puis appuyez sur ▼/▲/◀/▶ pour déplacer l'image.

3. Musique

Appuyez sur ◀/▶ pour sélectionner **Musique** dans le menu principal, puis appuyez sur la touche **OK** pour afficher la page suivante.

Appuyez sur ◀/▶ pour sélectionner le disque que vous souhaitez parcourir, puis appuyez sur la touche **OK** pour le sélectionner.

Appuyez sur ▼/▲/◀/▶ pour sélectionner un fichier audio et appuyez sur la touche **OK** pour l'écouter.

Appuyez sur la touche **INFO** pour afficher le menu suivant :

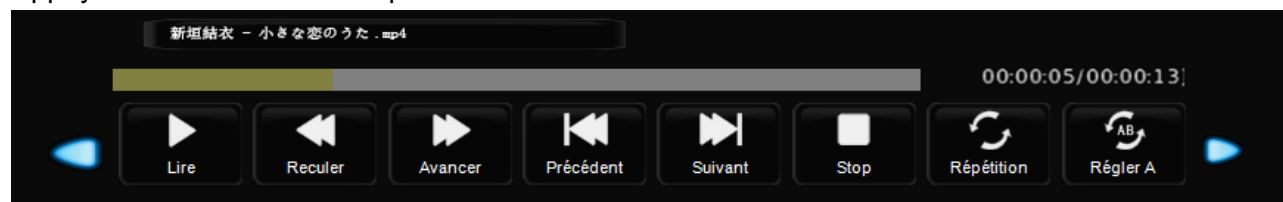

Appuyez sur ◀/▶ pour sélectionner une option, puis appuyez sur la touche **OK** pour confirmer la sélection.

Lecture/Pause : pour lire ou mettre en pause le fichier.

Reculer : permet une lecture rapide de la musique en arrière.

Avancer : permet une lecture rapide de la musique.

Précédent : pour lire la piste précédente.

Suivant : pour lire la piste suivante.

Stop : pour arrêter la lecture et revenir au dossier précédent.

Répéter Tout : pour sélectionner le mode de répétition : Répéter un/TOUT/Rien.

Régler A : permet de lire la musique entre 2 points, A et B, préalablement sélectionnés en appuyant sur cette touche.

Sourd. (Sourdine) : pour couper le son.

Liste de lecture : pour visualiser la liste de lecture.

Info : pour afficher les informations sur le fichier audio.

Aller à : pour écouter depuis un instant précis.

4. Texte

Appuyez sur ◀/▶ pour sélectionner **Texte** dans le menu principal, puis appuyez sur la touche **OK** pour afficher la page suivante.

Appuyez sur ◀/▶ pour sélectionner le disque que vous souhaitez parcourir, puis appuyez sur la touche **OK** pour le sélectionner.

Appuyez sur ▼/▲ pour sélectionner un fichier texte et appuyez sur la touche **OK** pour le visualiser.

Appuyez sur la touche **INFO** pour afficher le menu suivant

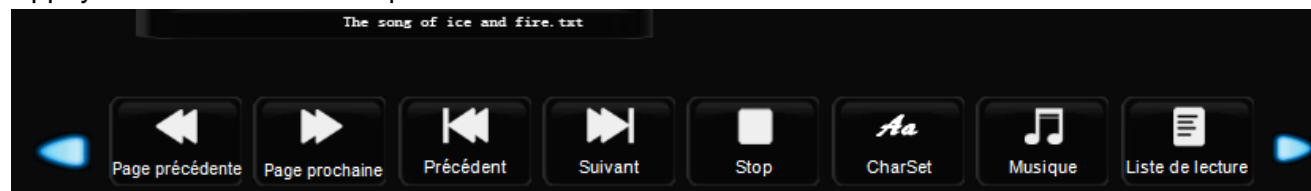

Appuyez sur ◀/▶ pour sélectionner une option, puis appuyez sur la touche **OK** pour confirmer la sélection.

Page précédente : pour afficher la page précédente.

Page prochaine : pour afficher la page suivante.

Précédent : pour lire le fichier texte précédent.

Suivant : pour lire le fichier texte suivant.

Stop : pour arrêter la lecture et revenir au dossier précédent.

CharSet (Police de caractère) : pour définir la police de caractère.

Musique : pour lire ou arrêter la musique de fond. (Pour ajouter une musique de fond, un fichier audio doit être présent dans le dossier en cours de lecture)

Liste de lecture : pour visualiser la liste de lecture.

Info : pour afficher les informations sur le fichier texte.

D. Réglages

Appuyez sur la touche **MARCHE/ARRÊT** du téléviseur ou de la télécommande pour mettre en marche ; appuyez de nouveau pour le mettre en veille.

Appuyez sur la touche **SOURCE** du téléviseur ou de la télécommande pour basculer en mode TNT, AV, HDMI, etc.



- Appuyez sur la touche **SOURCE** pour afficher la liste des sources.
- Appuyez sur ▲/▼ pour sélectionner la source à utiliser. Appuyez sur la touche **OK** pour sélectionner la source.

1. Menu Canal

Appuyez sur la touche **MENU** pour afficher le menu principal.

Appuyez sur ◀/▶ pour sélectionner **CANAL** dans le menu principal puis appuyez sur ▼ pour accéder aux réglages.



- 1- Appuyez sur ▲/▼ pour sélectionner l'option à régler dans le menu **CANAL**.
- 2- Appuyez sur ▼/▲/◀/▶ pour régler le paramètre souhaité.
- 3- Appuyez sur la touche **MENU** pour revenir au menu précédent.
- 4- Une fois les réglages effectués, appuyez sur la touche **EXIT** pour quitter la page des réglages.

Réglage automatique

Appuyez sur ▲/▼ pour sélectionner **Réglage automatique**, puis appuyez sur la touche **OK** pour afficher le sous-menu.

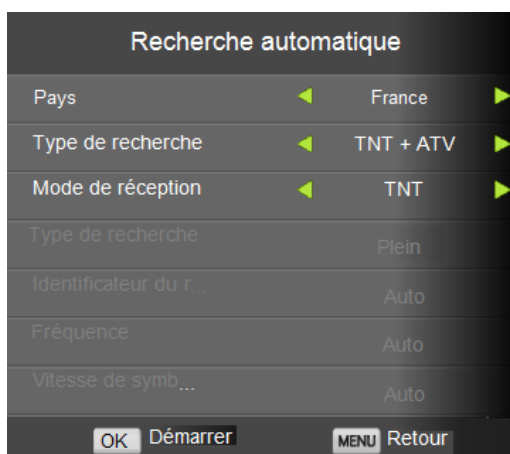

Appuyez sur ▼/▲/◀/▶ pour sélectionner le pays, le type de recherche et le mode de réception désirés, puis appuyez sur la touche **OK** pour démarrer la recherche automatique des chaînes.

Réglage manuel ATV

Appuyez sur ▲/▼ pour sélectionner **Réglage manuel ATV**, puis appuyez sur la touche **OK** pour afficher le sous-menu.

Réglage manuel TNT

Appuyez sur ▲/▼ pour sélectionner **Réglage manuel TNT**, puis appuyez sur la touche **OK** pour afficher le sous-menu.

Modification des chaînes

Appuyez sur ▲/▼ pour sélectionner **Modification des chaînes**, puis appuyez sur la touche **OK** pour afficher le sous-menu.

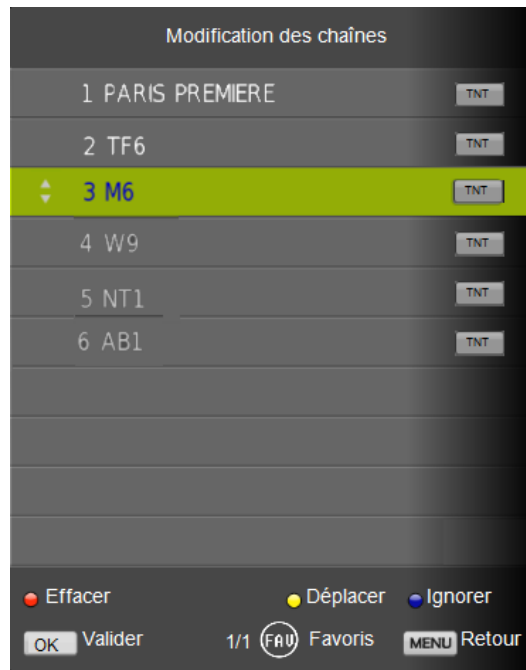

Appuyez sur ▲/▼ pour mettre en surbrillance la chaîne à modifier, puis sur :

- La touche **Rouge** pour supprimer la chaîne en surbrillance.
- La touche **Jaune** pour déplacer la chaîne. Activez le mode « déplacer » puis appuyez sur ▲/▼ pour repositionner la chaîne à la position désirée puis validez votre choix en appuyant sur la touche **OK**.
- La touche **Bleue** pour ignorer la chaîne en surbrillance. Votre téléviseur ignorera automatiquement cette chaîne lorsque vous utiliserez les touches CH+/- pour faire défiler les chaînes.
- La touche **FAV** pour ajouter une chaîne à la liste des chaînes favorites.

Calendrier (Enregistrement PVR)

Appuyez sur ▲/▼ pour sélectionner **Calendrier**, puis appuyez sur la touche **OK** pour afficher le sous-menu.

- Appuyez sur la touche **JAUNE** pour ajouter un enregistrement.
- Appuyez sur la touche **BLEUE** pour le modifier.
- Appuyez sur la touche **ROUGE** pour effacer une programmation.

Information sur le signal

Appuyez sur ▲/▼ pour sélectionner **Information sur le signal**, puis appuyez sur la touche **OK** pour afficher le sous-menu.

2. Menu Image

Appuyez sur la touche **MENU** pour afficher le menu principal.

Appuyez sur ◀/▶ pour sélectionner **IMAGE** dans le menu principal puis appuyez sur ▼ pour accéder aux réglages.

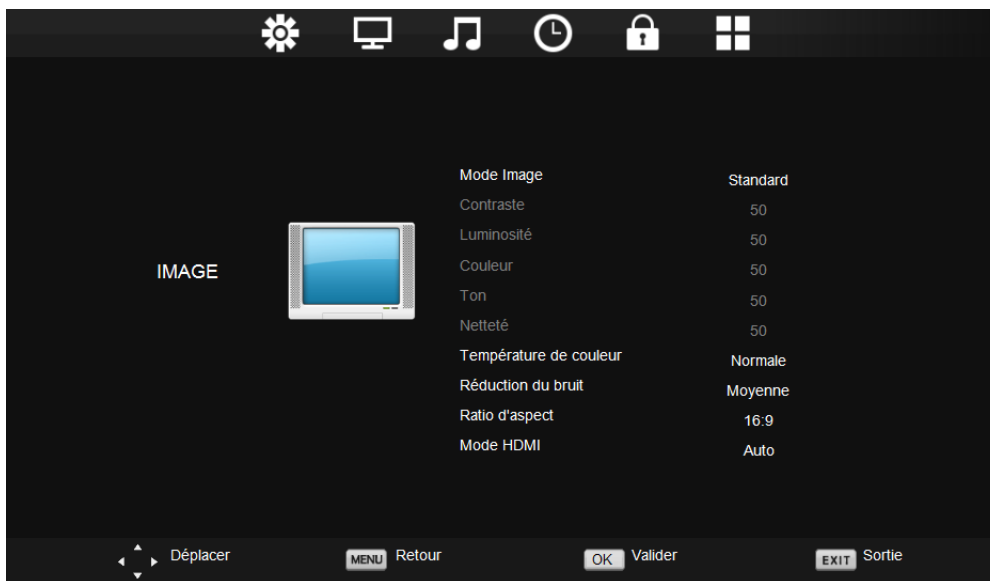

- 1- Appuyez sur ▲/▼ pour sélectionner l'option à régler dans le menu **IMAGE**.
- 2- Appuyez sur ▲/▼/◀/▶ pour régler le paramètre souhaité.
- 3- Appuyez sur la touche **MENU** pour revenir au menu précédent.
- 4- Une fois les réglages effectués, appuyez sur la touche **EXIT** pour quitter la page des réglages.

Mode image

Appuyez sur ▲/▼ pour sélectionner **Mode image**, puis appuyez sur la touche **OK** pour afficher le sous-menu. Appuyez sur ▲/▼ pour régler. Les modes images disponibles sont : Dynamique, Standard, Doux et Personnalisé.

REMARQUE : appuyez sur la touche **P.MODE** de la télécommande pour basculer entre les différents modes image.

Contraste

Appuyez sur ▲/▼ pour sélectionner **Contraste**, puis appuyez sur ◀/▶ pour régler l'option.

Luminosité

Appuyez sur ▲/▼ pour sélectionner **Luminosité**, puis appuyez sur ◀/▶ pour régler l'option.

Couleur

Appuyez sur ▲/▼ pour sélectionner **Couleur**, puis appuyez sur ◀/▶ pour régler l'option.

Ton

Appuyez sur ▲/▼ pour sélectionner **Ton**, puis appuyez sur ◀/▶ pour régler l'option.

REMARQUE : l'option « teinte » est disponible en NTSC uniquement.

Netteté

Appuyez sur ▲/▼ pour sélectionner **Netteté**, puis appuyez sur ◀/▶ pour régler l'option.

Température de couleur

Appuyez sur ▲/▼ pour sélectionner **Température de couleur**, puis appuyez sur la touche **OK** pour afficher le sous-menu. Appuyez sur ▲/▼ pour régler l'option. Les températures de couleur disponibles sont : Froide, Normale et Chaude.

Réduction du bruit

Appuyez sur ▲/▼ pour sélectionner **Réduction du bruit**, puis appuyez sur la touche **OK** pour afficher le sous-menu. Appuyez sur ▲/▼ pour régler l'option. Les modes disponibles sont : Désactiver, Basse, Moyenne, Elevée et Préréglée.

Ratio d'aspect

Appuyez sur ▲/▼ pour sélectionner **Ratio d'aspect**, puis appuyez sur la touche **OK** pour afficher le sous-menu. Appuyez sur ▲/▼ pour régler l'option. Les modes disponibles sont : Auto, 4 :3, 16 :9, Zoom1 et Zoom2.

Mode HDMI

Appuyez sur ▲/▼ pour sélectionner **Mode HDMI**, puis appuyez sur ◀/▶ pour régler l'option. Les modes disponibles sont : Auto, Vidéo, PC.

REMARQUE : un dispositif HDMI doit être connecté afin de régler ce paramètre.

3. Menu Son

Appuyez sur la touche **MENU** pour afficher le menu principal.

Appuyez sur ◀/▶ pour sélectionner **SON** dans le menu principal puis appuyez sur ▼ pour accéder aux réglages.

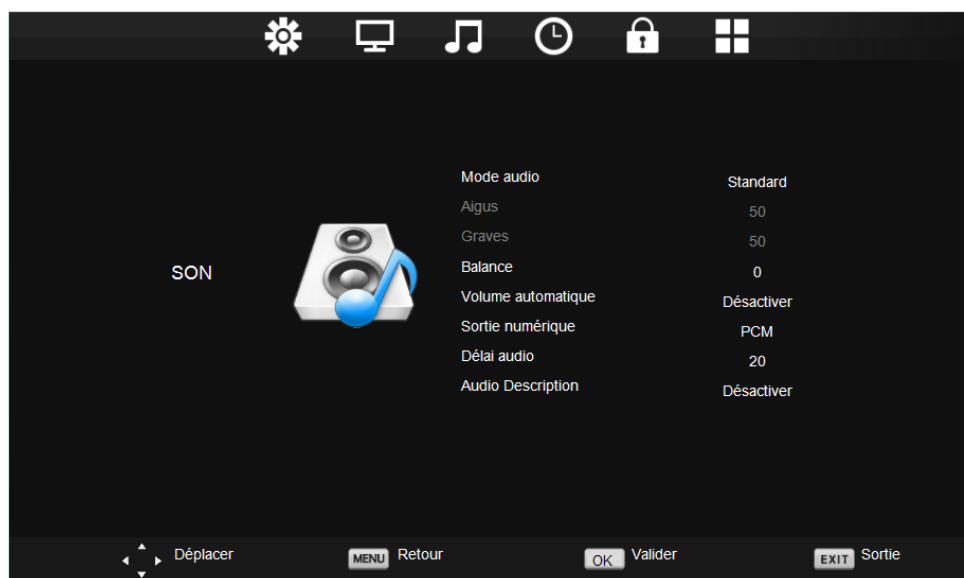

- 1- Appuyez sur ▲/▼ pour sélectionner l'option à régler dans le menu **SON**.
- 2- Appuyez sur ◀/▶ pour régler le paramètre souhaité.
- 3- Appuyez sur la touche **MENU** pour revenir au menu précédent.
- 4- Une fois les réglages effectués, appuyez sur la touche **EXIT** pour quitter la page des réglages.

Mode Audio

Appuyez sur ▲/▼ pour sélectionner **Mode Audio**, puis appuyez sur la touche **OK** pour afficher le sous-menu. Appuyez sur ▲/▼ pour régler l'option. Les modes son disponibles sont : Standard, Musique, Film, Sport et Personnalisé.

Aigus

Appuyez sur ▲/▼ pour sélectionner **Aigus**, puis appuyez sur ◀/▶ pour régler l'option.

Graves

Appuyez sur ▲/▼ pour sélectionner **Graves**, puis appuyez sur ◀/▶ pour régler l'option.

Balance

Appuyez sur ▲/▼ pour sélectionner **Balance**, puis appuyez sur ◀/▶ pour régler l'option.

Volume automatique

Appuyez sur ▲/▼ pour sélectionner **Volume automatique**, puis appuyez sur ◀/▶ pour activer ou désactiver l'option. En activant cette option, le volume sonore sera égalisé entre les différents programmes.

Sortie numérique

Appuyez sur ▲/▼ pour sélectionner **Sortie numérique**, puis appuyez sur ◀/▶ pour régler l'option. Les modes disponibles sont : Désactiver, PCM et Auto.

Délai audio

Appuyez sur ▲/▼ pour sélectionner **Délai audio**, puis appuyez sur la touche **OK** pour afficher le sous-menu. Appuyez sur ◀/▶ pour régler l'option.

Audio description

Appuyez sur ▲/▼ pour sélectionner **Audio description**, puis appuyez sur la touche **OK** pour afficher le sous-menu. Appuyez sur ◀/▶ pour activer ou désactiver l'option. Appuyez sur ▼ mettre en surbrillance la ligne suivante, puis appuyez sur ◀/▶ pour régler le volume de l'audio description.

4. Menu Heure

Appuyez sur la touche **MENU** pour afficher le menu principal.

Appuyez sur ◀/▶ pour sélectionner **HEURE** dans le menu principal puis appuyez sur ▼ pour accéder aux réglages.



- 1- Appuyez sur ▲/▼ pour sélectionner l'option à régler dans le menu **HEURE**.
- 2- Appuyez sur ◀/▶ pour régler le paramètre souhaité.
- 3- Appuyez sur la touche **MENU** pour revenir au menu précédent.
- 4- Une fois les réglages effectués, appuyez sur la touche **EXIT** pour quitter la page des réglages.

Horloge

Appuyez sur ▲/▼ pour sélectionner **Horloge**, puis appuyez sur la touche **OK** pour afficher le sous-menu. Appuyez sur ▲/▼/◀/▶ pour définir la date et l'heure.

REMARQUE : la date et l'heure sont définies automatiquement lors de la recherche automatique des chaînes.

Fuseau horaire

Appuyez sur ▲/▼ pour sélectionner **Fuseau horaire**, puis appuyez sur la touche **OK** pour afficher le sous-menu. Appuyez sur ▲/▼/◀/▶ pour régler le fuseau horaire.

Minuterie de mise en veille

Appuyez sur ▲/▼ pour sélectionner **Minuterie de mise en veille**, puis appuyez sur la touche **OK** pour afficher le sous-menu. Appuyez sur ▲/▼ pour régler l'option. Les durées disponibles sont : Désactiver, 10 min, 20 min, 30 min, 60 min, 90 min, 120 min, 180 min, 240 min.

Veille automatique sans signal

Appuyez sur ▲/▼ pour sélectionner **Veille automatique sans signal**, puis appuyez sur ◀/▶ pour activer ou désactiver l'option.

Veille automatique sans opération

Appuyez sur ▲/▼ pour sélectionner **Veille automatique sans opération**, puis appuyez sur la touche **OK** pour afficher le sous-menu. Appuyez sur ▲/▼ pour régler l'option. Les durées disponibles sont : Désactiver, 3 Heures, 4 Heures et 5 Heures.

Temporisation OSD

Appuyez sur ▲/▼ pour sélectionner **Temporisation OSD**, puis appuyez sur la touche **OK** pour afficher

le sous-menu. Appuyez sur ▲/▼ pour régler l'option. Les temporisations disponibles sont : Désactiver, 5S, 10S, 15S, 20S, 30S.

5. Menu Verrouillage

Appuyez sur la touche **MENU** pour afficher le menu principal.

Appuyez sur ◀/▶ pour sélectionner **VERROUILLAGE** dans le menu principal puis appuyez sur ▼ pour accéder aux réglages.

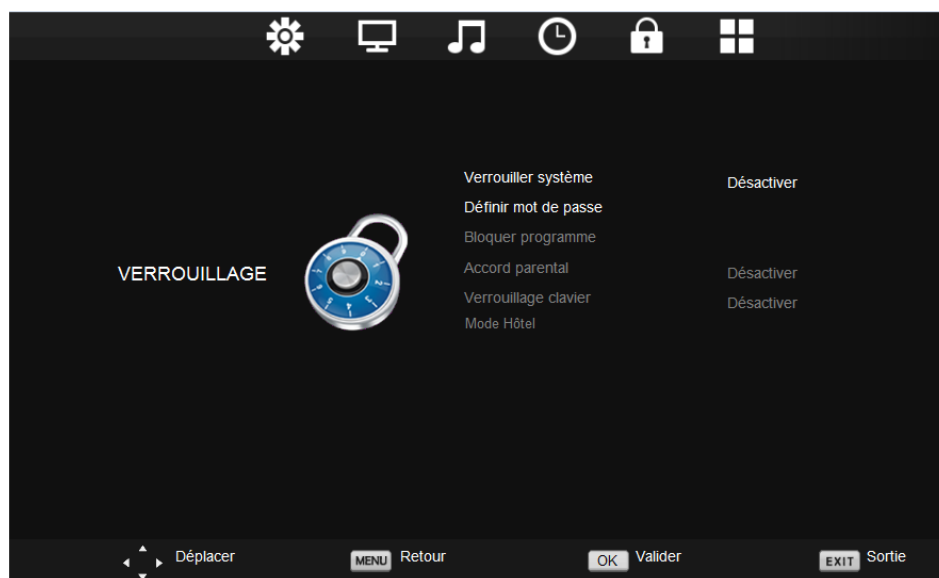

- 1- Appuyez sur ▲/▼ pour sélectionner l'option à régler dans le menu **VERROUILLAGE**.
- 2- Appuyez sur ◀/▶ pour régler le paramètre souhaité.
- 3- Appuyez sur la touche **MENU** pour revenir au menu précédent.
- 4- Une fois les réglages effectués, appuyez sur la touche **EXIT** pour quitter la page des réglages.

Verrouiller système

Appuyez sur ▲/▼ pour sélectionner **Verrouiller système**, puis appuyez sur ◀/▶ pour activer ou désactiver le verrouillage. Saisir l'ancien mot de passe à l'aide de la télécommande, puis le nouveau deux fois. (Le mot de passe par défaut est « 0000 ».)

Définir mot de passe

Appuyez sur ▲/▼ pour sélectionner **Définir mot de passe**, puis appuyez sur la touche **OK** pour afficher le sous-menu. Saisir le mot de passe à l'aide de la télécommande.

REMARQUE : si vous oubliez votre mot de passe, vous pouvez utiliser le mot de passe universel 8899.

Bloquer programme

Appuyez sur ▲/▼ pour sélectionner **Bloquer programme**, puis appuyez sur la touche **OK** pour afficher le sous-menu. Appuyez sur ▲/▼ pour mettre en surbrillance la chaîne désirée, puis appuyez sur la

touche **VERTE** pour la verrouiller, appuyez de nouveau pour la déverrouiller.

Accord parental

Appuyez sur ▲/▼ pour sélectionner **Accord parental**, puis appuyez sur ◀/▶ pour régler l'option. Les modes disponibles sont : Désactiver, 4 à 18.

Verrouillage clavier

Appuyez sur ▲/▼ pour sélectionner **Verrouillage clavier**, puis appuyez sur ◀/▶ pour activer ou désactiver le verrouillage.

Mode Hôtel

Appuyez sur ▲/▼ pour sélectionner **Mode Hôtel**, puis appuyez sur la touche **OK** pour afficher le sous-menu.

REMARQUE : nous ne recommandons l'utilisation du Mode Hôtel qu'en environnement hôtelier. Vous devriez éviter de l'utiliser à la maison.

6. Menu Paramètres

Appuyez sur la touche **MENU** pour afficher le menu principal.

Appuyez sur ◀/▶ pour sélectionner **PARAMETRES** dans le menu principal puis appuyez sur ▼ pour accéder aux réglages.



- 1- Appuyez sur ▲/▼ pour sélectionner l'option à régler dans le menu **PARAMETRES**.
- 2- Appuyez sur ◀/▶ pour régler le paramètre souhaité.
- 3- Appuyez sur la touche **MENU** pour revenir au menu précédent.
- 4- Une fois les réglages effectués, appuyez sur la touche **EXIT** pour quitter la page des réglages.

Langue du menu OSD

Appuyez sur ▲/▼ pour sélectionner **Langue du menu OSD**, puis appuyez sur la touche **OK** pour afficher le sous-menu. Appuyez sur ▲/▼/◀/▶ pour sélectionner la langue.

Langue du Télétex

Appuyez sur ▲/▼ pour sélectionner **Langue du Télétex**, puis appuyez sur la touche **OK** pour afficher le sous-menu. Appuyez sur ▲/▼ pour régler l'option.

Langues audio

Appuyez sur ▲/▼ pour sélectionner **Langues audio**, puis appuyez sur la touche **OK** pour afficher le sous-menu. Appuyez sur ▲/▼/◀/▶ pour sélectionner la langue.

Langue des sous-titres

Appuyez sur ▲/▼ pour sélectionner **Langue des sous-titres**, puis appuyez sur la touche **OK** pour afficher le sous-menu. Appuyez sur ▲/▼/◀/▶ pour sélectionner la langue.

Sous-titrage malentendants

Appuyez sur ▲/▼ pour sélectionner **Sous-titrage malentendants**, puis appuyez sur ◀/▶ pour activer ou désactiver l'option.

Système de fichiers PVR

Appuyez sur ▲/▼ pour sélectionner **Système de fichiers PVR**, puis appuyez sur la touche **OK** pour afficher le sous-menu.

Ce menu affiche toutes les informations relatives au support USB connecté. Appuyez sur la touche **MENU** pour revenir au menu précédent.

Fonctions HDMI ARC/CEC

Appuyez sur ▲/▼ pour sélectionner **Fonctions HDMI ARC/CEC**, puis appuyez sur la touche **OK** pour afficher le sous-menu. Appuyez sur ▲/▼ pour sélectionner un paramètre, puis appuyez sur ◀/▶ pour régler le paramètre désiré. Appuyez sur la touche **MENU** pour revenir au menu précédent.

Ecran bleu

Appuyez sur ▲/▼ pour sélectionner **Ecran bleu**, puis appuyez sur ◀/▶ pour activer ou désactiver l'option.

Première installation

Appuyez sur ▲/▼ pour sélectionner **Première installation**, puis appuyez sur la touche **OK** pour afficher le sous-menu. Saisir le mot de passe à l'aide de la télécommande, puis suivez les instructions à l'écran.

Restaurer les paramètres d'usine

Appuyez sur ▲/▼ pour sélectionner **Restaurer les paramètres d'usine**, puis appuyez sur la touche **OK**. Saisir le mot de passe à l'aide de la télécommande. Appuyez sur ◀/▶ pour confirmer votre choix.

Mise à jour logiciel (USB)

Appuyez sur ▲/▼ pour sélectionner **Mise à jour logiciel (USB)**, puis appuyez sur la touche **OK** pour afficher le sous-menu.

Economie d'énergie

Appuyez sur ▲/▼ pour sélectionner **Economie d'énergie**, puis appuyez sur la touche **OK** pour afficher le sous-menu. Appuyez sur ◀/▶ pour confirmer votre choix.

E. AV et autres modes

Appuyez sur la touche **SOURCE** sur le téléviseur ou sur la télécommande pour afficher la source désirée.

REMARQUE : pour en savoir plus sur le fonctionnement de ces modes, reportez-vous au chapitre « IV-UTILISATION /D. REGLAGES ».

V. ENTRETIEN ET NETTOYAGE

Avant de procéder à l'entretien de votre téléviseur, assurez-vous qu'il est bien éteint et que le câble électrique est débranché.

- Essayez le téléviseur avec un chiffon doux et sec.
- Si la surface est très sale, essuyez-la avec un chiffon doux très légèrement imbibé d'eau. Essayez ensuite de nouveau avec un chiffon sec et doux.
- N'insérez jamais d'objets ou de liquides dans les orifices de ventilation de votre téléviseur. Cela risquerait de l'endommager, voire de provoquer un court-circuit ou un risque de choc électrique.



N'utilisez jamais d'alcool, benzène, dissolvant ou autres produits chimiques. N'utilisez pas d'air comprimé pour enlever la poussière.

VI. CONSEILS DE DÉPANNAGE

Certains dysfonctionnements peuvent être facilement résolus. Avant de faire appel au service après-vente ou à un réparateur, veuillez consulter le tableau suivant :

Symptômes	Solutions
Le TV ne s'allume pas.	<ul style="list-style-type: none"> ● Vérifiez le branchement du cordon d'alimentation électrique. ● Branchez avec précaution le cordon d'alimentation à une autre prise murale.
Aucune image ou image de mauvaise qualité. Image ne s'affiche pas en plein écran.	<ul style="list-style-type: none"> ● Assurez-vous que l'équipement est correctement branché, en particulier l'antenne ANT ou le câble de la source utilisée. ● Essayez une autre chaîne. ● Vérifiez et réglez l'option de la taille de l'image. ● Ajustez l'antenne ou utilisez une autre antenne. ● Vérifiez les réglages de contraste et de luminosité. ● Éloignez le téléviseur des sources potentielles d'interférences électromagnétiques ou radio. ● Effectuez une nouvelle recherche automatique des chaînes.
Pas de son, Son distordu, Son de mauvaise qualité.	<ul style="list-style-type: none"> ● Ajustez le volume à l'aide des touches VOL+/VOL-. ● Appuyez sur la touche MUTE pour annuler le mode silencieux/muet. ● Débranchez les écouteurs. ● Si un équipement audio est branché, assurez-vous qu'il le soit correctement. ● Vérifiez que les équipements TV et stéréo sont correctement configurés. ● Vérifiez les paramètres audios.
Bruit ou autre type d'interférences.	<p>Un équipement électronique voisin de l'unité crée des interférences.</p> <ul style="list-style-type: none"> ● Vérifiez les connexions des câbles des équipements. ● Déplacez le téléviseur ou l'équipement concerné.
La télécommande ne semble pas fonctionner.	<ul style="list-style-type: none"> ● Utilisez la télécommande à une distance inférieure à 6m. ● Retirez tout obstacle potentiel entre la télécommande et le récepteur IR du téléviseur. ● Nettoyez la lentille de la télécommande. ● Assurez-vous que les piles sont correctement installées. ● Les piles sont peut-être déchargées. Remplacez-les. Essayez de nouveau en pointant la télécommande vers le récepteur infrarouge du téléviseur.
Les touches ne fonctionnent pas (téléviseur ou télécommande).	<ul style="list-style-type: none"> ● Déconnectez le cordon d'alimentation puis rebranchez-le avec précaution (le TV pourrait subir une défaillance suite à de l'orage, de l'électricité statique, etc.).

Symptômes (suite)	Solutions (suite)
Seules certaines chaînes sont disponibles.	<ul style="list-style-type: none"> ● Vérifiez que votre zone est couverte par la diffusion TNT. ● Vérifiez si des chaînes ne sont pas bloquées par les réglages de « Emitter chaîne ». ● Procédez aux vérifications à réaliser en cas d'image de mauvaise qualité.
Le périphérique USB ne fonctionne pas.	<ul style="list-style-type: none"> ● Vérifiez la connexion USB. ● Le périphérique USB n'est pas formaté. ● Assurez-vous que le périphérique USB est compatible et que les formats de données multimédia peuvent être lus.
Le téléviseur s'éteint tout seul.	<ul style="list-style-type: none"> ● Vérifiez si les réglages de "Minuterie de mise en veille", "Veille automatique sans signal" et "Veille automatique sans opération" ne sont pas activés dans le menu Heure. ● Si le téléviseur est utilisé comme moniteur de PC, vérifiez les paramètres d'alimentation et de mise en veille du PC.
Des points de couleur apparaissent sur l'écran.	<ul style="list-style-type: none"> ● Bien que l'écran LED soit fabriqué avec une technologie de haute précision, des points noirs ou de couleur (rouge, bleu ou vert) peuvent apparaître : il s'agit d'une propriété structurelle de l'écran et non d'un dysfonctionnement.

VII. GARANTIE

La garantie ne couvre pas les pièces d'usure du produit, ni les problèmes ou les dommages résultant de :

1. Détériorations superficielles dues à l'usure normale du produit ;
2. Défauts ou détériorations dus au contact du produit avec des aliments ou des liquides et dus à la corrosion provoquée par la rouille ;
3. Tout incident, abus, utilisation impropre, modification, démontage ou réparation non autorisés ;
4. Toute opération impropre d'entretien, utilisation non conforme aux instructions concernant le produit ou branchement à une tension incorrecte ;
5. Toute utilisation d'accessoires non fournis ou approuvés par CONTINENTAL EDISON.



La garantie sera annulée en cas d'élimination de la plaque signalétique et/ou du numéro de série du produit.

VIII. MISE AU REBUT



Ce logo apposé sur le produit signifie qu'il s'agit d'un appareil dont le traitement en tant que déchet rentre dans le cadre de la directive européenne 2012/19/UE relative aux Déchets d'Equipements Electriques et Electroniques (DEEE), qui impose que les appareils ménagers usagés soient collectés séparément afin d'optimiser le taux de récupération et le recyclage des matériaux qui les composent, et réduire l'impact sur l'environnement et la santé humaine.

Ainsi, lors de la fin de vie de cet appareil, celui-ci ne doit pas être débarrassé avec les déchets municipaux non triés. Il doit être mis au rebut dans les systèmes de reprise et de collecte mis à votre disposition par les collectivités locales (déchetteries) et par les distributeurs.

En tant que consommateur final, votre rôle est primordial dans le cycle de réutilisation, de recyclage et les autres formes de valorisation de cet Equipement Electrique et Electronique.

Vous avez l'obligation d'utiliser les systèmes de collecte sélective mis à votre disposition.



Continental Edison

