



**Continental Edison**



**CEVCSP330G**

**NETTOYEUR DÉTACHEUR**

**CLEANER STAIN REMOVER**

**Manuel d'utilisation-Operation Manual**

# INSTRUCTIONS DE SÉCURITÉ IMPORTANTES

Lisez attentivement ce mode d'emploi avant d'utiliser l'appareil et conservez-le pour un usage ultérieur.

- Cet appareil est destiné à un usage domestique uniquement et ne doit pas être utilisé à d'autres fins ou dans toute autre application, comme pour un usage non domestique ou dans un environnement commercial.
- Si le câble d'alimentation est endommagé, il doit être remplacé par le fabricant, son service après-vente ou des personnes de qualification similaire afin d'éviter un danger.
- Cet appareil peut être utilisé par des enfants âgés d'au moins 8 ans et par des personnes ayant des capacités physiques, sensorielles ou mentales réduites ou dénuées d'expérience ou de connaissance, s'ils (si elles) sont correctement surveillé(e)s ou si des instructions relatives à l'utilisation de l'appareil en toute sécurité leur ont été données et si les risques encourus ont été appréhendés. Les enfants ne doivent pas jouer avec l'appareil.
- Le nettoyage et l'entretien par l'utilisateur ne doivent pas être effectués par des enfants sans surveillance.
- La fiche doit être retirée de la prise de courant avant de procéder au nettoyage ou à l'entretien de l'appareil.
- En ce qui concerne les instructions détaillées sur la méthode et la fréquence de nettoyage et les précautions à prendre lors de l'entretien par l'utilisateur, reportez-vous à la section « NETTOYAGE ET ENTRETIEN ».
- Les objets suivants sont strictement interdits, sous peine d'endommager l'aspirateur ou de provoquer un incendie, ce qui peut entraîner des blessures corporelles :
  - N'aspirez pas d'objets cassés de grande taille ou pointus, tels que des morceaux de verre.
  - N'aspirez pas de liquides nocifs ou érosifs (solvants, corrosifs, détergents...).
  - N'aspirez pas de substances inflammables ou explosives telles que de l'essence ou de l'alcool.
  - Ne ramassez pas / n'aspirez pas d'objets brûlants ou incandescents (cigarettes, allumettes, cendres chaudes).
  - Le liquide ou la vapeur ne doivent pas être dirigés vers des équipements contenant des composants électriques, tels que

# Précautions

l'intérieur des fours.

- L'orifice de remplissage ne doit pas être ouvert pendant l'utilisation.
- L'appareil doit être débranché après et avant d'effectuer l'entretien de l'appareil.
- La fiche doit être retirée de la prise de courant avant de nettoyer ou de procéder à un entretien sur l'appareil.
- Le produit ne doit pas être laissé sans surveillance lorsqu'il est branché à une prise électrique.
- L'appareil ne doit pas être utilisé s'il est tombé, s'il présente des signes visibles de dommages ou s'il fuit.
- Gardez l'appareil hors de portée des enfants lorsqu'il est sous tension ou en cours de refroidissement.
- N'utilisez pas l'appareil à des fins autres que celles décrites dans ce manuel d'instructions.
- Débranchez toujours l'appareil avant de le laisser sans surveillance et avant de l'assembler, de le démonter ou de le nettoyer.
- Ne débranchez pas l'appareil en tirant sur son cordon. Pour débrancher l'aspirateur, tenez-la prise et non le cordon d'alimentation.
- Utilisez uniquement les accessoires d'origine recommandés par le manuel.
- N'utilisez pas l'appareil à l'extérieur.
- Les enfants doivent rester sous surveillance afin de garantir qu'ils ne jouent pas avec l'appareil.
- N'utilisez pas l'appareil si l'une de ses ouvertures est obstruée ; débarrassez-le de la poussière, des peluches, des cheveux et de tout ce qui pourrait réduire la circulation de l'air.
- N'utilisez pas l'appareil pour aspirer les objets suivants :
  - Les poussières sèches
  - Les gros sacs en plastique
  - Le métal tel que des aiguilles, des épingles, etc.
  - Beaucoup de déchets
  - De grandes quantités de poudre
  - De grandes quantités de sable ou de cailloux

# Liste des pièces

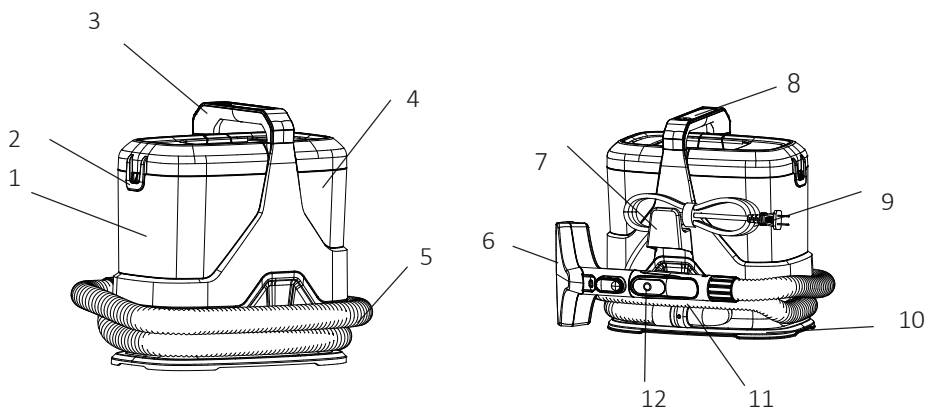

- 1. Réservoir d'eaux usées
- 2. Loquet
- 3. Poignée
- 4. Réservoir d'eau propre
- 5. Tuyau
- 6. Brosse pour taches tenaces

- 7. Crochet pour cordon d'alimentation
- 8. Interrupteur
- 9. Cordon d'alimentation
- 10. Châssis
- 11. Poignée du tuyau
- 12. Bouton de pulvérisation

## Accessoires :

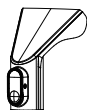

Buse pour tissus d'ameublement (Uniquement pour tissu)

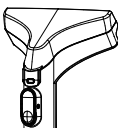

Buse avec brosse pour taches tenaces

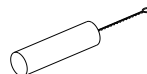

Goupillon pour le nettoyage du réservoir d'eau sale

# Préparations

1

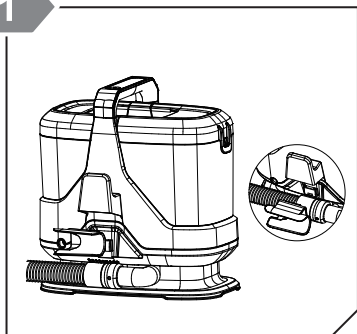

Insérez le crochet du tuyau dans l'appareil.

2

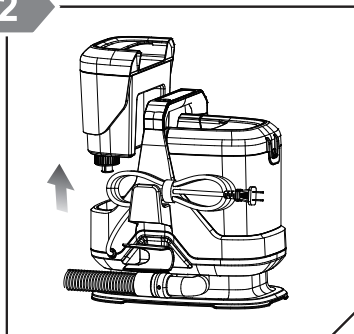

Retirez le réservoir d'eau propre du boîtier.

3

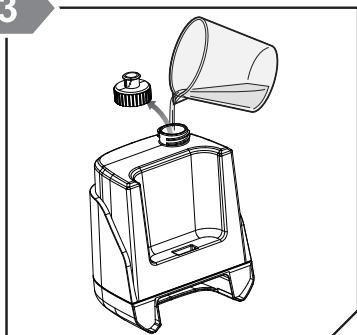

Ouvrez le bouchon à vis et remplissez d'eau propre. La capacité maximale en eau est d'environ 1 litre.

4

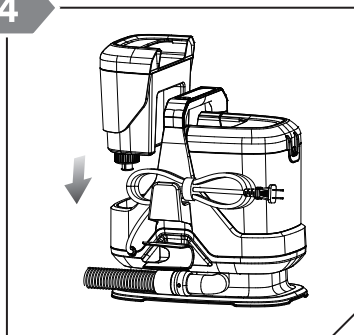

Remplacez le réservoir d'eau propre dans le boîtier de l'appareil.

# Préparations

5

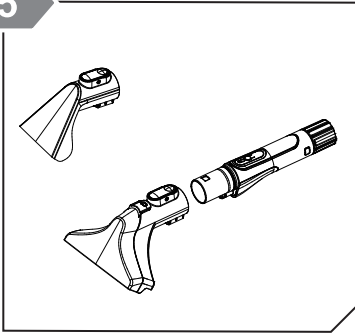

Insérez l'accessoire dans la poignée.

6

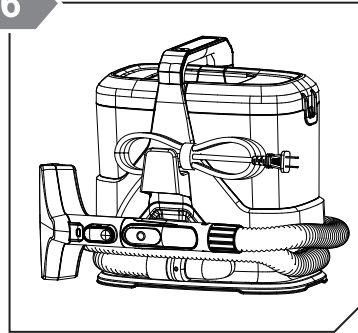

Fixez le tuyau et le cordon d'alimentation avant de transporter l'appareil.

## Attention :

Veillez serrer le bouchon à vis après avoir versé l'eau propre.

Veillez jeter l'eau restante après utilisation.

Ne secouez pas le réservoir d'eau propre lorsque vous l'installez sur l'appareil.

# Instructions

1

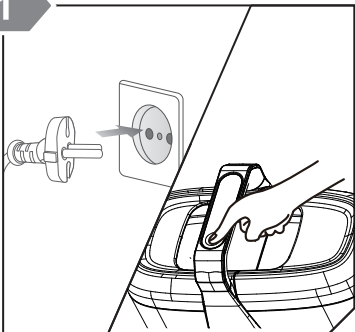

Branchez l'appareil, mettez-le sous tension (marche).

# Instructions

2

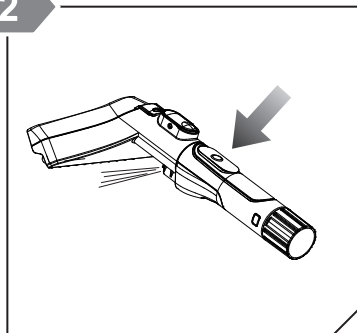

Appuyez sur le bouton pour pulvériser de l'eau propre. Vaporisez la tache avec de l'eau propre pour la faire remonter à la surface. Ne vaporisez pas continuellement au même endroit. Après la pulvérisation, absorbez l'eau afin d'éviter les moisissures et les odeurs.

3

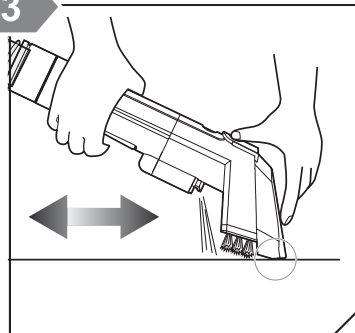

Vaporisez de l'eau propre tout en absorbant les eaux usées. Appuyez l'orifice d'aspiration de l'eau sur la tache vers l'avant et aspirez-les.

4

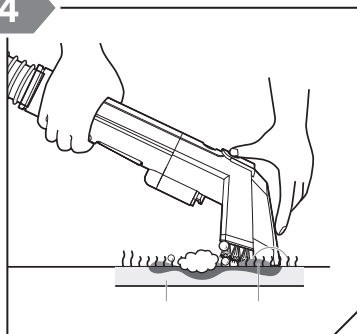

Arrêtez la pulvérisation et absorbez les eaux usées.

5

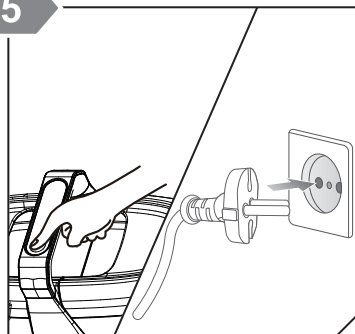

Coupez l'alimentation (arrêt), débranchez l'appareil. Videz l'eau propre et les eaux usées, et nettoyez le réservoir à eaux usées.

# Pour la saleté tenace

1

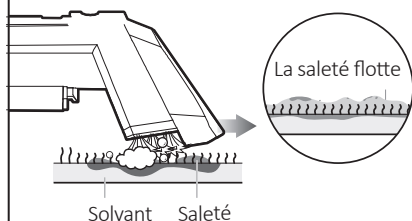

Appliquez le solvant de nettoyage sur le tapis et frottez la saleté avec une brosse pour la soulever. Pour connaître la quantité et l'utilisation du solvant de nettoyage, veuillez lire attentivement le manuel et l'utiliser correctement.

2

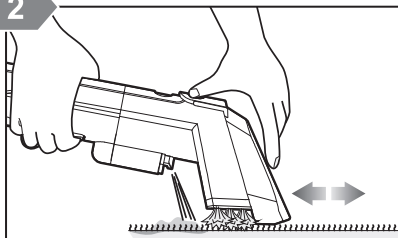

Absorbent la saleté et ne laissez pas de solvant.

3



## ✓ Détergent recommandé

- Eau alcaline forte ionisée
  - Bicarbonate de soude
  - Acide citrique
  - Acide hypochloreux
  - Eau électrolytique faiblement acide
- Tels que les détergents produisant moins de mousse

## ✗ Non approprié

- Détergent neutre pour la cuisine
  - Détergent fortement alcalin
  - Détergent fortement acide
- Si vous utilisez un détergent produisant beaucoup de mousse, celle-ci risque de pénétrer dans le nettoyeur.

# Pour la saleté tenace

## Détergent

### Remarque

Assurez-vous que le solvant de lavage n'endommage pas la moquette avant de l'utiliser.

Lorsque vous utilisez un détergent, testez-le d'abord sur le bord du tissu à nettoyer pour vous assurer qu'il n'y a pas de décoloration.

N'utilisez pas de diluant, d'aniline, de chloroforme et de solvants inflammables.

Ne vaporisez pas de liquides tels que des insecticides, des produits de soins capillaires ou des huiles lubrifiantes.

N'utilisez pas le produit pour aspirer des substances inflammables ou combustibles (telles que le kérosène, l'essence, le diluant, le toner de photocopieur, etc.)

N'utilisez pas l'appareil pour aspirer de l'huile, de la fumée ou de la vapeur.

N'utilisez pas l'appareil pour aspirer de la poussière sèche.

N'utilisez pas cet appareil à proximité de substances combustibles telles que des cigarettes allumées ou des bâtons d'encens, cela pourrait augmenter le risque d'incendie.

Ne versez dans le réservoir d'eau propre que de l'eau (eau du robinet ou détergent recommandé) dont la température est inférieure ou égale à 40°C.

### Attention

- Ne mettez pas le solvant de nettoyage dans le réservoir d'eau propre.
- Assurez-vous que le solvant n'est pas nocif pour la moquette avant de l'utiliser.
- N'utilisez pas de diluants, d'aniline, de chloroforme et de solvants inflammables.

Pour connaître la quantité et l'utilisation du solvant de nettoyage, veuillez lire attentivement le manuel et l'utiliser correctement.

# Nettoyage et entretien

## Nettoyage du réservoir

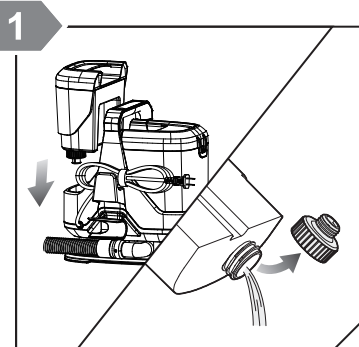

Retirez le réservoir d'eau propre dans le sens de la flèche, dévissez le bouchon à vis et videz l'eau restante.

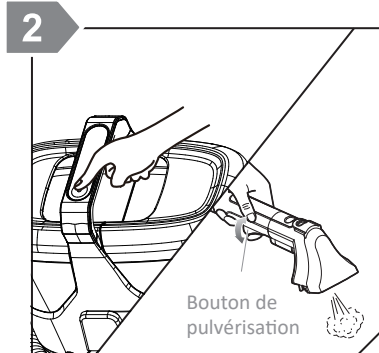

Remettez le réservoir vide en place, puis remettez l'appareil sous tension et appuyez sur le bouton de pulvérisation pour évacuer l'eau restante de l'appareil.

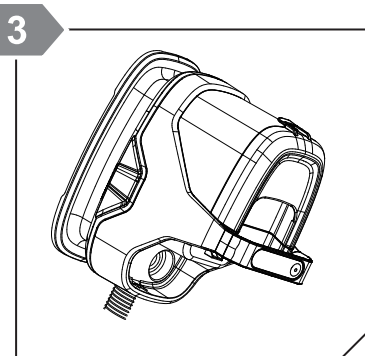

Inclinez l'appareil et évacuez l'eau restante par le bas.

# Nettoyage et entretien

## Nettoyage du réservoir des eaux usées

1

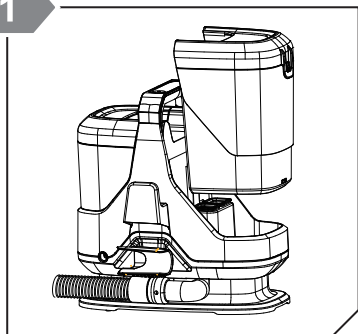

Lorsque les eaux usées atteignent le niveau maximum, mettez l'appareil hors tension. Retirez le réservoir à eaux usées dans le sens de la flèche.

2

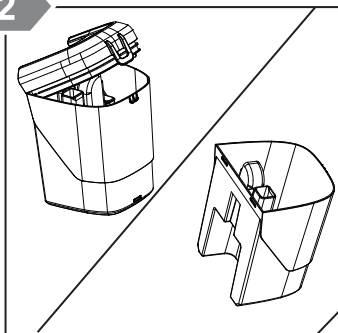

Ouvrez le couvercle supérieur du réservoir à eaux usées et évacuez les eaux usées. N'inclinez pas et ne secouez pas le réservoir à eaux usées lorsque vous le transportez ; sinon, les eaux usées s'écouleront facilement.

3

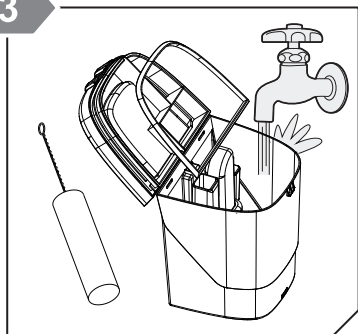

Nettoyez le réservoir, le couvercle supérieur et la bande d'étanchéité. Nettoyez le réservoir à eaux usées après son utilisation, afin d'éviter les bactéries et les odeurs.

4



Installez le joint d'étanchéité, le couvercle et fixez le réservoir à eaux usées.

# Nettoyage et entretien

5

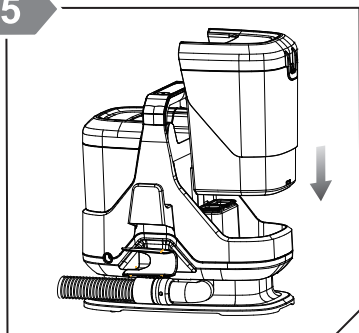

Remplacez le réservoir à eaux usées dans l'appareil. Verrouillez le réservoir à eaux usées, ne le secouez pas ; sinon il risquerait de fuir et cela affecterait le nettoyage.

6

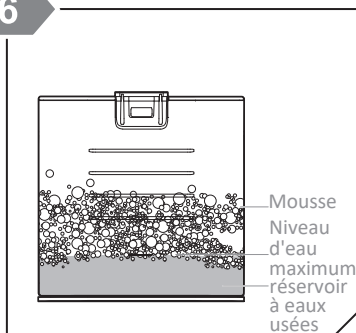

Lorsque l'eau dépasse le niveau d'eau maximum, l'appareil s'arrête automatiquement et la LED rouge clignote pour vous rappeler de nettoyer le réservoir. Veuillez arrêter d'utiliser l'appareil, vider les eaux usées et redémarrez l'appareil.

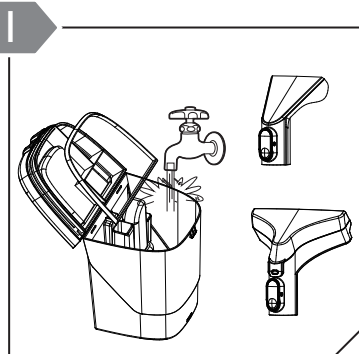

Après chaque utilisation, retirez-le du boîtier, rincez-le abondamment à l'eau et faites-le sécher à l'air.

II

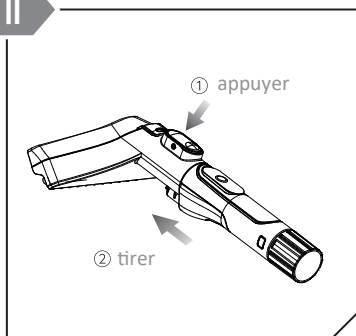

Démontage d'un accessoire.

# Nettoyage et entretien

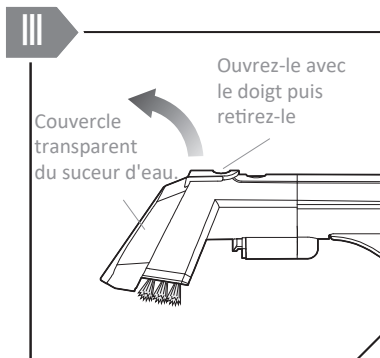

Démontage du suceur d'eau.

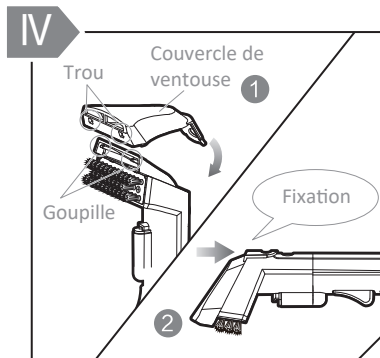

Installation du couvercle du suceur d'eau.

1. La goupille et le trou s'ajustent bien
2. Appuyez jusqu'à ce que vous entendiez un déclic pour vous assurer que l'installation est bien en place.

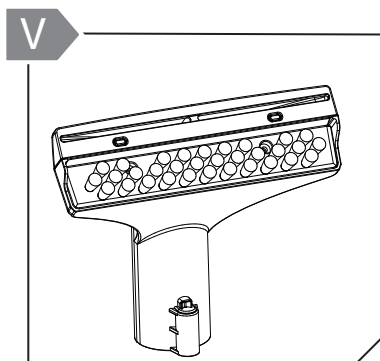

Lorsque vous nettoyez le suceur d'eau, videz la buse si elle est obstruée.

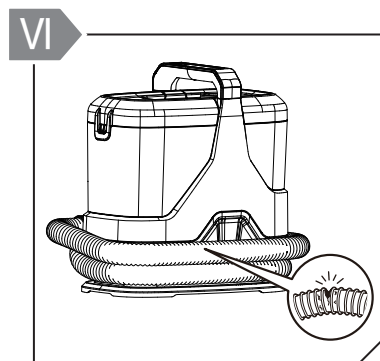

Vérifiez que le tuyau n'est pas endommagé ou qu'il ne fuit pas.

# Nettoyage et entretien

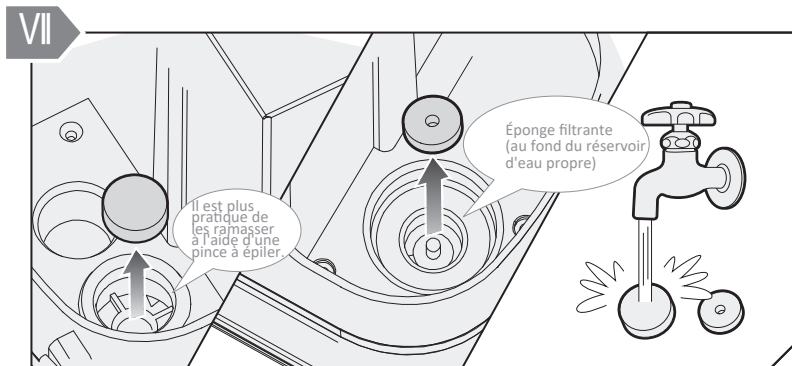

Rincez l'éponge d'air d'entrée et l'éponge filtrante après utilisation et remplacez-les si elles sont endommagées.

## ! Attention

- Arrêtez l'appareil et débranchez-le avant de procéder à l'entretien.
- N'utilisez pas de détergent, de diluant, de benzène ou d'autres agents chimiques pour nettoyer l'appareil.
- N'arrosez pas l'appareil pour éviter les chocs électriques.

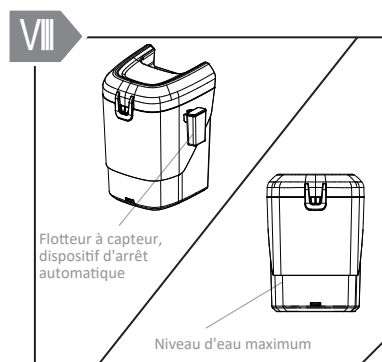

Videz les eaux usées avant qu'elles ne dépassent le niveau d'eau maximum. Si vous continuez à utiliser l'appareil après que les eaux usées ont dépassé le niveau maximum, la boule flottante fonctionnera et l'aspiration s'arrêtera. Lorsque l'eau s'écoule dans l'appareil, éteignez-le et évacuez l'eau à l'intérieur de l'appareil, du tuyau et du seau.

# Produits consommables, panne et maniemment

Les produits consommables peuvent être retirés et remplacés lorsqu'ils sont endommagés ou perdus. Veillez à installer et à utiliser

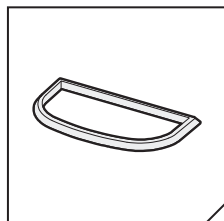

Joint d'étanchéité  
du couvercle  
supérieur

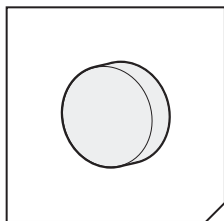

Éponge d'entrée  
d'air

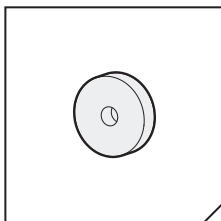

Éponge filtrante

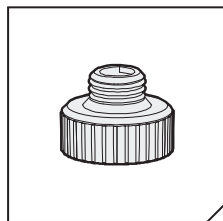

Bouchon à vis

En cas de problème lors de l'utilisation, lisez attentivement ce manuel et vérifiez les points suivants avant de procéder à la réparation.

Statut	Analyse des causes de panne	Maniemment
L'appareil ne fonctionne pas après la mise en marche de l'interrupteur.	<ul style="list-style-type: none"> <li>• La fiche n'est pas correctement branchée et est lâche, ce qui entraîne un mauvais contact.</li> <li>• La ligne interne ou le cordon d'alimentation est cassé.</li> <li>• L'ensemble de l'appareil surchauffe et le dispositif de protection fonctionne.</li> </ul>	<p>Mettez l'appareil hors tension et rebranchez-le.</p> <p>Appelez le service de réparation</p> <p>Reportez-vous aux instructions du dispositif de protection.</p>
Lorsque vous appuyez sur le bouton de pulvérisation, il n'y a pas ou peu d'eau.	<ul style="list-style-type: none"> <li>• La buse est bouchée.</li> <li>• La poignée ou la pompe est endommagée.</li> </ul>	<p>Retirez le suceur d'eau et rincez la buse à l'eau claire.</p> <p>Appelez le service de réparation</p>
Il n'y a pas de collecte de poussière ou l'aspiration est très faible	<ul style="list-style-type: none"> <li>• L'interrupteur d'alimentation n'est pas enclenché.</li> <li>• Le seau d'eaux usées est plein, ce qui entraîne le fonctionnement de la boule flottante.</li> <li>• Le tuyau est anormal.</li> <li>• Le seau à eaux usées n'est pas installé en place.</li> <li>• L'éponge d'entrée d'air est bloquée.</li> </ul>	<p>Mettez l'appareil sous tension.</p> <p>Nettoyez les eaux usées et réutilisez l'appareil.</p> <p>Vérifiez que le tuyau n'est pas fissuré, cassé ou bouché.</p> <p>Installez correctement le seau à eaux usées.</p> <p>Nettoyez ou remplacez l'éponge.</p>



### Mise au rebut de l'appareil

Ce symbole indique que ce produit ne doit pas être jeté avec d'autres déchets ménagers, et cela dans toute l'Europe. Afin d'éviter que l'élimination de déchets non contrôlée ne nuise à l'environnement ou à la santé humaine, recyclez-le de manière responsable pour favoriser la réutilisation durable des ressources matérielles. Pour renvoyer votre appareil usagé, veuillez utiliser les systèmes de retour et de collecte ou contacter le vendeur auprès duquel le produit a été acheté. Ils peuvent prendre ce produit pour un recyclage respectueux de l'environnement.

#### IMPORTÉ PAR

A.M.C.

123 quai Jules Guesde  
94400 VITRY SUR SEINE  
FRANCE

Continental Edison  
120-126, Quai de  
Bacalan CS 11584

## Important safety instructions

Before using this device, please read this manual carefully and store it for future use.

- This appliance is intended for domestic household use only and should not be used for any other purpose or in any other application, such as for non-domestic use or in a commercial environment.
- If the supply cord is damaged, it must be replaced by the manufacturer, its service agent or similarly qualified persons in order to avoid a hazard.
- This device is intended for use by children at least 8 years old and individuals with reduced physical, sensory, or intellectual abilities or lack of experience or knowledge, provided that they are appropriately monitored or have been provided with instructions for safe use of this device and are aware of the risks involved.

Unsupervised children are not allowed to perform cleaning and user maintenance.

- Children shall not play with the appliance.
- The plug must be removed from the socket outlet before cleaning or maintaining the appliance.
- Regarding the detailed instructions for the method and frequency of cleaning and the precautions during user maintenance, refer to the section "CLEANING AND MAINTENANCE".
- Following objects are strictly banned, otherwise the vacuum cleaner will be damaged or fire calamity will be caused, which bring such accidents as human body injuries:
  - Don't pick up large or sharp broken objects such as glasses.
  - Don't pick up harming or erodent liquids (solvent, corrosive, detergent...).
  - Don't pick up inflammable or explosive substance such as gasoline or alcohol.
  - Don't pick up/ vacuum burning or glowing objects (cigarettes, matches, hot ashes).

# Attentions

- The liquid or steam must not be directed towards equipment containing electrical components, such as the interior of ovens.
- The filling aperture must not be opened during use.
- The appliance has to be unplugged after use and before carrying out user maintenance on the appliance.
- The plug must be removed from the socket-outlet before cleaning or maintaining the appliance.
- The appliance shall not be left unattended while it is connected to the supply mains.
- The appliance is not to be used if it has been dropped, if there are visible signs of damage or if it is leaking.
- Keep the appliance out of reach of children when it is energized or cooling down.
- Do not use the appliance for any purpose other than those described in this instruction manual.
- Always disconnect the appliance from the power supply if it is left unattended and before assembling, disassembling or cleaning.
- Do not unplug by pulling on cord. To unplug, grasp the plug, not the cord.
- Use only original accessories recommended by the
- Do not use outdoors.
- Children should be supervised to ensure that they do not play with the appliance.
- Do not use with any opening blocked; keep free of dust, lint, hair, and anything that may reduce air flow.
- Do not use the appliance to pick up the following items :
  - Dry dust
  - Lots of rubbish
  - Big plastic bags
  - Large quantities of powder
  - Metal such as needles, pins, etc.
  - Large quantities of sands and pebbles

# Parts Name

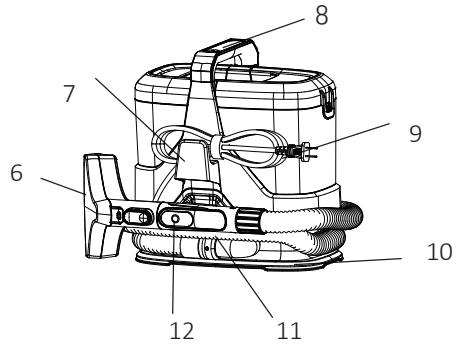
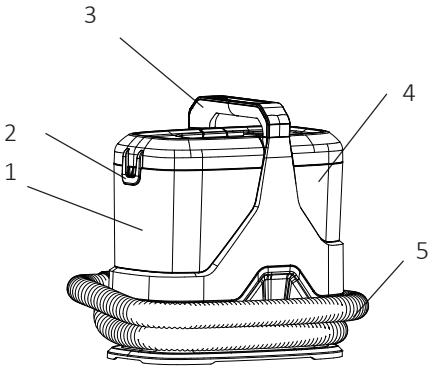

- 1. Wastewater tank
- 2. Looker
- 3. Handle
- 4. Clean water tank
- 5. Hose
- 6. Tough stain brush

- 7. Power cord hook
- 8. Switch
- 9. Power cord
- 10. Chassis
- 11. Hose handle
- 12. Spray button

## Accessories:

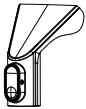

Upholstery nozzle  
(for Fabric only)

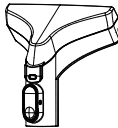

Nozzle with brush  
for stubborn stains

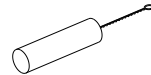

Wastewater tank brush

# Preparation

1

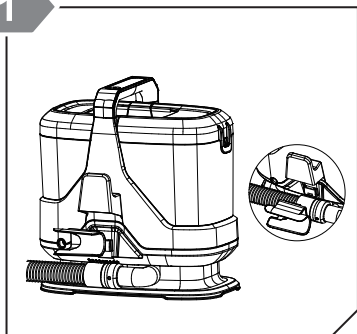

Insert the hose hook into the machine.

2

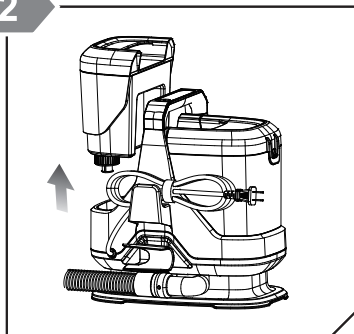

Remove the clean water bucket from the body.

3

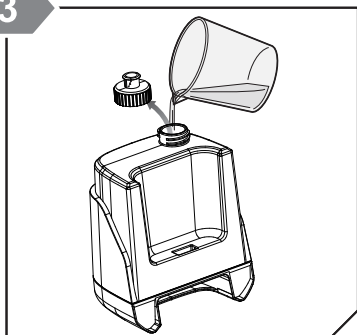

Open the screw cap and fill with clean water. The maximum water capacity is about 1L.

4

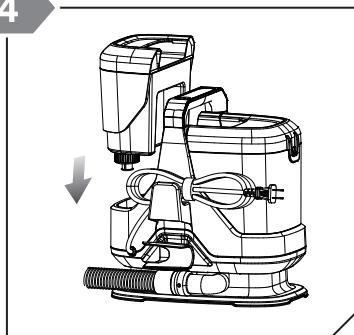

Install the clean water bucket into the body.

# Preparation

5

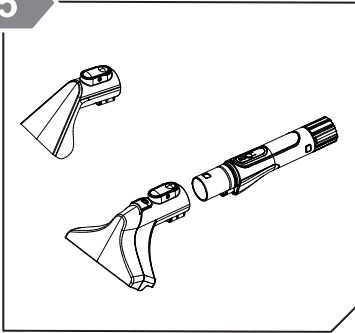

Insert the handle into the water sucker.

6

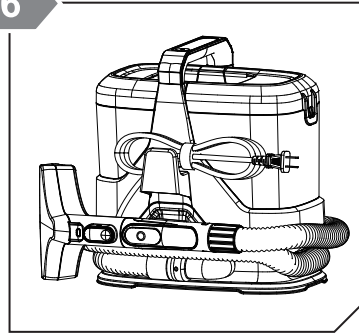

Fix the hose and power cord before handling.

## Attention:

Please tighten the screw cap after filling with the clean water.

Please pour away the remain water after using.

Do not shake the clean water tank when install it on the machine.

## Instructions

1

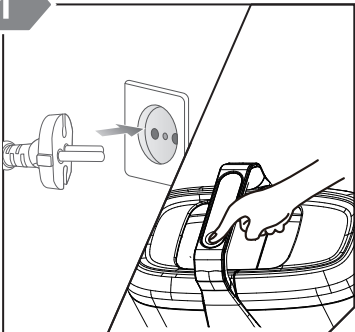

Plug it in, turn on the power (start)

# Instructions

2

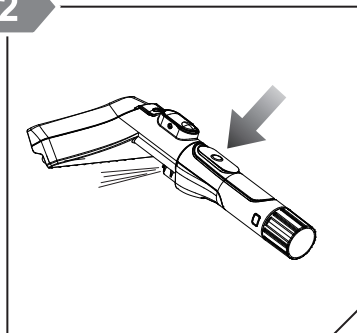

Press the watering button to spray clean water. Spray the stain with clean water to let it surface. Do not spray continuously at the same spot. After spraying, absorb the water, so as not to cause mildew and odor.

3

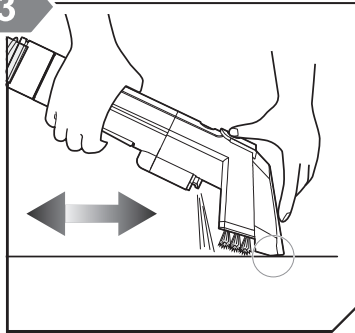

Absorb water, spray clean water while absorbing sewage. Press the water suction inlet on the stain, bring the water and dirt to the front and suck them.

4

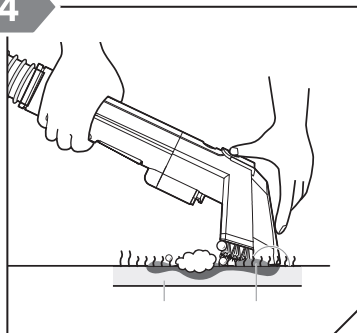

Stop spraying, and absorb the sewage.

5

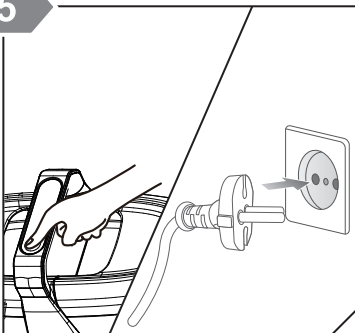

Turn off the power (stop), unplug it. Pour away clean water and sewage, and clean the sewage bucket

# For stubborn dirt

**1**

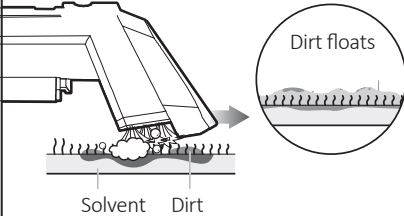

Solvent    Dirt

Dirt floats

Apply the cleaning solvent to the carpet and rub the dirt with a brush to lift it up. For the amount and usage of the cleaning solvent, please read the manual carefully and use it correctly.

**2**

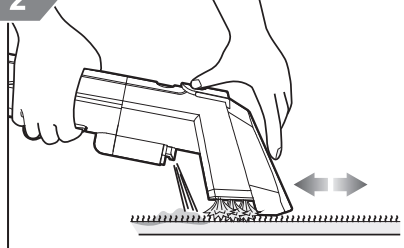

Absorb the dirt and do not leave any solvent.

**3**

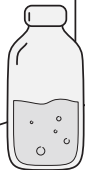

<b>✓ Recommended Detergent</b>	<b>✗ Not appropriate</b>
<ul style="list-style-type: none"> <li>• Strong alkaline ionized water</li> <li>• Baking soda</li> <li>• Citric acid</li> <li>• Hypochlorous acid</li> <li>• Weak acid electrolytic water Such as detergent producing less foam</li> </ul>	<ul style="list-style-type: none"> <li>• Neutral detergent for kitchen use</li> <li>• Strongly alkaline detergent</li> <li>• Strongly acidic detergent</li> </ul> <p>When using a detergent with a lot of foam, the foam might get inside the cleaner.</p>

# For stubborn dirt

## Detergent

### Remark

Do confirm that wash solvent does not cause damage to carpet before use.  
When using detergent, first test it on the edge of the fabric being cleaned to make sure that there is no discoloration.  
Do not use diluent, aniline, chloroform, and flammable solvents.  
Do not spray any liquids such as insecticides, hair care products, or lubricating oil.  
Do not use the product to vacuum flammable or combustible substances. (such as kerosene, gasoline, thinner, copy product toner, etc. )  
Do not use the product to vacuum oil, smoke or steam.  
Do not use the product to vacuum dry dust.  
Do not operate this unit near combustible substances such as lit cigarettes or incense sticks, doing so may increase the risk of fire.  
Only water (clean tap or recommended Detergent) that is 40°C or cooler should be put into the clean water tank.

### Attention

- Do not put the cleaning solvent in the clean water bucket, make sure the solvent is not harmful to the carpet before use.
- Do not use diluents, aniline, chloroform and flammable solvents.
- For the amount and usage of the cleaning solvent, please read the manual carefully and use it correctly.

# Cleaning and Maintenance

## Cleaning of bucket

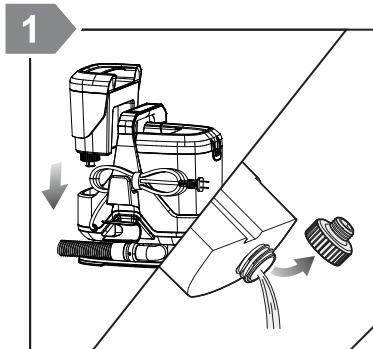

Take out the clean water bucket in the direction of arrow, unscrew the screw cap and pour away the remaining water.

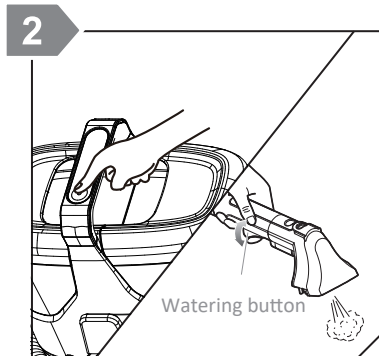

Install the empty bucket and then turn on the power again, press the watering button to remove the remaining water from the machine.

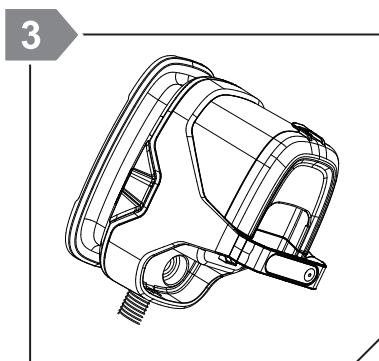

Tilt the machine and pour away the remaining water at the bottom.

# Cleaning and Maintenance

## Cleaning of sewage

1

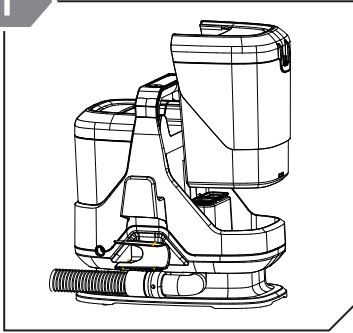

When the sewage reaches the maximum water level, stop working and turn off the power. Remove the sewage bucket in the direction of arrow.

2

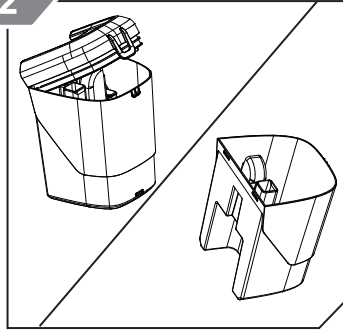

Open the upper cover of the sewage bucket and pour away the sewage. Do not tilt or shake the sewage bucket when carrying it; otherwise, the sewage will outflow easily.

3

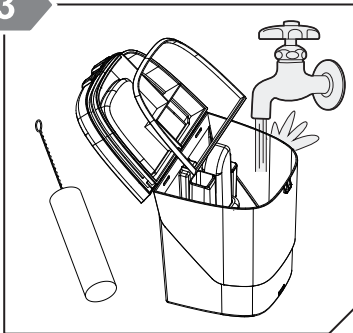

Clean the bucket, upper cover and sealing strip. Clean the sewage bucket in time after use, so as not to cause bacteria and smell.

4

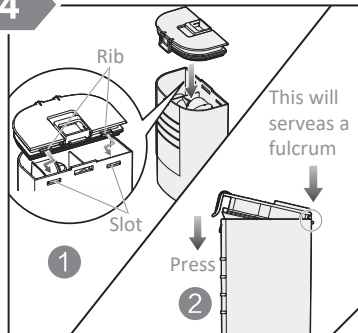

Install the sealing ring, cover and fasten the sewage bucket.

# Cleaning and Maintenance

5

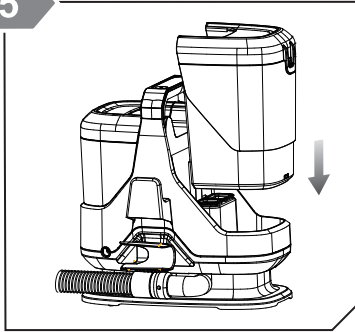

Buckle the sewage bucket into the body. Lock the sewage bucket, do not shake; otherwise, it is easy to leak and affect the cleaning

6

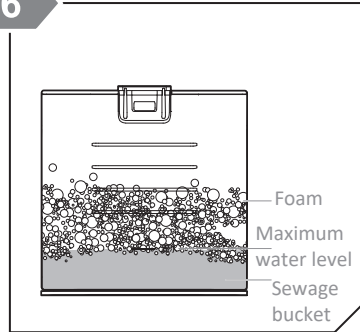

When the water exceeds the maximum water level, the machine will automatic stop and the red LED will flash for reminding to clean tank, please stop using, pour away the wastewater and restart the machine.

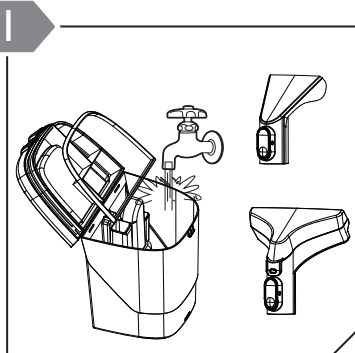

After use every time, remove them from the body, rinse thoroughly with water and air dry.

II

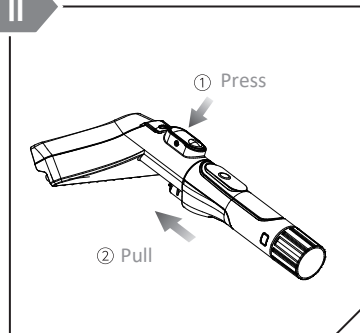

Disassembly of water sucker.

# Cleaning and Maintenance

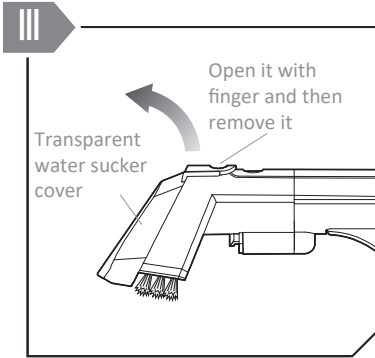

Disassembly of water sucker cover.

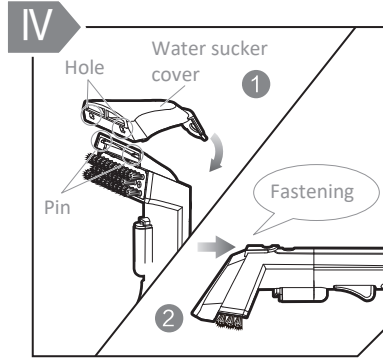

Installation of water sucker cover:

1. the pin and hole fit well
2. Press in until clicking sound to make sure the installation is in place

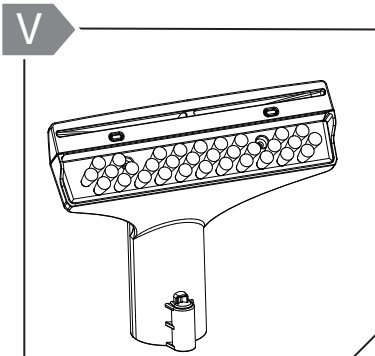

When cleaning the water sucker, empty the nozzle if it is blocked.

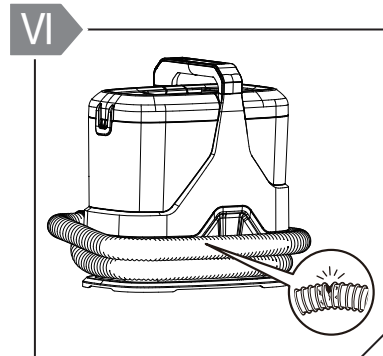

Check the hose for breakage and leakage.

# Cleaning and Maintenance

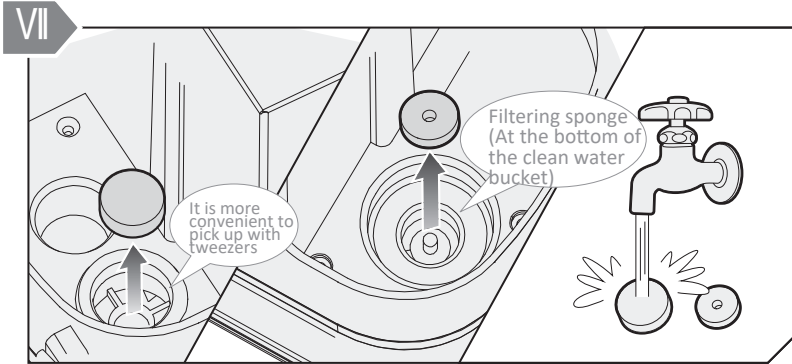

Rinse the inlet air sponge and filtering sponge after use, and replace them if they are damaged.

## ! Attention

- Stop running and unplug it before maintenance.
- Do not use the detergent, diluent, benzene and other chemical agents to clean the machine.
- Do not water the machine to avoid electric shock.

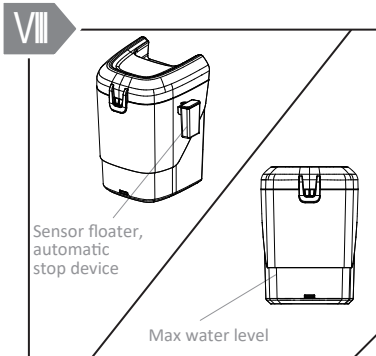

Pour away the sewage before it exceeds the maximum water level. If the machine continues to be used after the sewage exceeds the maximum water level, the floating ball will work and the suction will stop. When the water flows into the machine, turn off the machine and clear away the water inside the machine, pipe and bucket.

# Consumables, Fault and Handling

The consumables can be removed and replaced when damaged or lost. Be sure to install and use

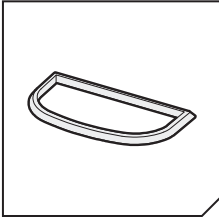

Seal ring for upper cover

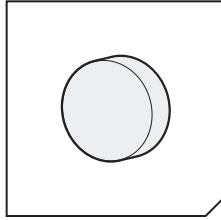

Inlet air sponge

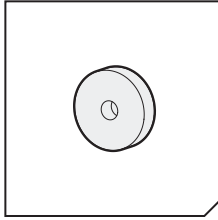

Filtering sponge

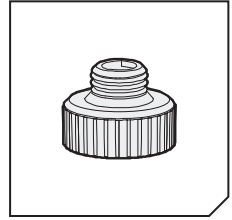

Screw cap

In the event of exceptions in use, read this manual carefully and confirm the following points before repair.

Status	Fault cause analysis	Handling
<b>The machine does not work after the switch is turned on</b>	<ul style="list-style-type: none"> <li>• The plug is not properly connected and loose, resulting in poor contact.</li> <li>• The internal line or power cord is broken. The machine set overheats and the protective device operates</li> </ul>	<p>Turn off the power and plug it again. Call the repair telephone. Refer to the instructions for protective device.</p>
<b>When the watering button is pressed, there is no water or little water</b>	<ul style="list-style-type: none"> <li>• The nozzle is blocked.</li> <li>• The handle or pump is damaged.</li> </ul>	<p>Remove the water sucker and rinse the nozzle with clean water. Call the repair telephone.</p>
<b>There is no dust collection or the suction is very weak</b>	<ul style="list-style-type: none"> <li>• The power switch is not turned on.</li> <li>• The sewage bucket is full, causing the floating ball to work.</li> <li>• The hose is abnormal.</li> <li>• The sewage bucket is not installed in place.</li> <li>• The inlet air sponge is blocked</li> </ul>	<p>Turn on the power switch. Clean up the sewage and use it again. Check the hose for cracks, breaks and clogs. Install the sewage bucket properly. Clean or replace the sponge.</p>



## Disposal of the device

This marking indicates that this product should not be disposed with other household wastes throughout the EU. To prevent possible harm to the environment or human health from uncontrolled waste disposal, recycle it responsibly to promote the sustainable reuse of material resources. To return your used device, please use the return and collection systems or contact the retailer where the product was purchased. They can take this product for environmental safe recycling.

### IMPORT BY

A.M.C.

123 quai Jules Guesde  
94400 VITRY SUR SEINE  
FRANCE

Continental Edison  
120-126, Quai de  
Bacalan CS 11584



**Continental Edison**



[www.continentaledison.fr](http://www.continentaledison.fr)

